

Signal Conditioners

신호 변환기
시리즈 카탈로그

CONTENTS

	M1E 시리즈 14페이지 CE
	M2 시리즈 18페이지 CE, RoHS, UK, CA
	W2 시리즈 26페이지 CE, RoHS, UK, CA
	M60 시리즈 30페이지 CE
	M6 시리즈 34페이지 CE, RoHS, UK, CA
	M50X-UNIT 시리즈 40페이지 CE
	M5-UNIT 시리즈 42페이지 CE, UK, CA
	W5-UNIT 시리즈 46페이지 CE
	M80 시리즈 48페이지 CE
	20 시리즈 50페이지
	기타 신호 변환기 54페이지
	2선식 신호 변환기 56페이지 CE, RoHS, UK, CA
	알람 설정기 68페이지 CE, RoHS, UK, CA



이 마크는 RoHS 지령에서 제한된 특정 유해 물질(10물질)이 규제값 이하인 제품임을 나타냅니다.

SIGNAL CONDITIONERS

신호 변환기

계측 신호를 원하는 신호로 변환합니다.



신호 변환기 제품 안내 동영상

아이솔레이터를 선택하는 법



12min

아이솔레이터(절연)의 효과를 실험으로 검증합니다 !



14min

How I/P Transducers Work



12min

생산 현장에서의 전력치를 한눈에 볼 수 있게하여 탄소중립화에 공헌하는 전력 멀티 트랜듀서



7.5min

YouTube 또는
당사 Web 사이트에서 공개 중입니다.

www.mgco.jp/video_k/index.html



표시 설정형 컴팩트 변환기
M1E 시리즈

CE 

..... **14** 페이지



컴팩트 변환기
M2 시리즈

CE 

..... **18** 페이지



절연 2출력 소형 신호 변환기
W2 시리즈

CE 

..... **26** 페이지



빌딩 방식 슈퍼 슬림 타입 변환기
M60 시리즈

CE 

..... **30** 페이지



슈퍼 슬림 타입 변환기
M6 시리즈

CE 

..... **34** 페이지



초소형 단자대형 신호 변환기
M50X-UNIT 시리즈

CE 

..... **40** 페이지



초소형 단자대형 신호 변환기
M5-UNIT 시리즈

CE 

..... **42** 페이지



절연 2출력 단자대형 신호 변환기
W5-UNIT 시리즈

CE 

..... **46** 페이지



초소형 신호 변환기
M80 시리즈

CE 

..... **48** 페이지



아이솔레이션 앰프
20 시리즈

CE 

..... **50** 페이지

기타 시리즈



절연 2출력 초소형 신호 변환기
M8 시리즈

CE 



디지털 설정형 변환기
MX-UNIT 시리즈

CE 



계장용 플러그인형 변환기
M-UNIT 시리즈

CE 



절연 2출력 계장용 변환기
W-UNIT 시리즈

CE 



플러그인형 FA용 변환기
K-UNIT 시리즈

CE 



“ONE-STEP CALIBRATION” 방식 프로그래머블 변환기
M3-UNIT 시리즈

CE 



슈퍼 슬림 변환기
M3S-UNIT 시리즈

CE 



공간 절약 (AC 전원) 변환기
F-UNIT 시리즈



공간 절약 (DC 전원) 변환기
H-UNIT 시리즈





센서 신호용 I/P 변환기
P-UNIT 시리즈



랙 수납형 변환기
10-RACK 시리즈



절연 2출력 프로세스 계장용 변환기
11-RACK 시리즈



필드 측 절연 2채널 변환기
15-RACK 시리즈



랙 수납형 DCS용 변환기
18-RACK/18K-RACK 시리즈



DCS용 입출력 릴레이
38-RACK 시리즈



계장용 랙 설치형 변환기
M-RACK 시리즈



절연 2출력 랙 설치형 변환기
W-RACK 시리즈



랙 설치형 변환기
H-RACK 시리즈

상세한 내용은 Web사이트를 참조해 주십시오.

‘설정 방법’으로 선택하는 신호 변환기



공장 출하 시 설정형

주문하실 때 지정하신 사양대로
제조, 출하합니다.

스펙을 정하신 경우, 스펙을 변경할 필요가 없는 경우에는
공장 출하 시 설정형 변환기를 지정해 주십시오. 주문하실 때 사양을
알려주시면, 지정하신대로 변환기를 제조하여 보내드립니다.



주요 해당 제품	M1E 시리즈	14페이지
	M2 시리즈	18페이지
	W2 시리즈	26페이지
	M60 시리즈	30페이지
	M6 시리즈	34페이지
	M50X-UNIT	40페이지
	M5-UNIT	42페이지
	W5-UNIT	46페이지
	M80 시리즈	48페이지
	M8 시리즈	
	M-UNIT	
	다른	
	대부분의 시리즈에서 특별한 표기가 없는 신호 변환기는 공장 출하 시 설정형입니다.	

M1E 시리즈

M2 시리즈

W2 시리즈

M60 시리즈

M6 시리즈

M50X-UNIT

M5-UNIT

W5-UNIT

M80 시리즈

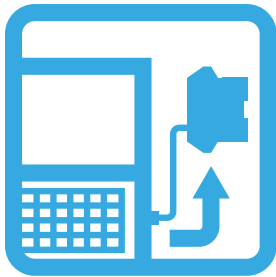

PC 프로그램 가능·스펙 소프트형

PC 및 프로그래밍 유닛으로
설정할 수 있는 신호 변환기입니다.

스펙 소프트형은 프로그래밍 유닛(형식: PU-2□) 또는 PC를 사용
하여 사양을 설정할 수 있는 신호 변환기입니다. 입출력 범위 설정
및 교정 외에 리니어라이즈, 필터, 샘플 출력 등 다양한 설정이 가능
합니다.

- PC에 파라미터 업로드 및 파일 저장이 가능합니다.
- 파라미터를 다른 변환기에도 다운로드할 수 있습니다.

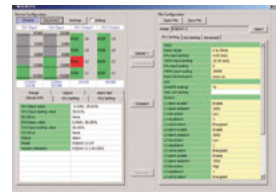

PC 설정 화면
(M1E 시리즈용)

주요 해당 제품	M1E 시리즈	14페이지
	M2 시리즈	18페이지
	W2 시리즈	26페이지
	M60 시리즈	30페이지
	M6 시리즈	34페이지
	M-UNIT	
	M3S-UNIT	
	기타	
	●유니버설 입력	
	●직류 입력	
	●써머커플	
	●RTD	
	●포텐셔미터	
	●셀신	
●펄스 아날로그		
●펄스 적산 아날로그		
●로터리 엔코더		
●아날로그 펄스		
●아날로그 2상 펄스		
●듀티 펄스 아날로그		
●펄스 레이트		
●주파수 레이트		
●펄스 가산기		
●디지털식 연산기		
●리니어라이저		
●디지털식 필터		
●전력 멀티 변환기		

기타
신호 변환기

2선식
신호 변환기

알람 설정기



스펙 소프트형 변환기

PC 프로그램 가능 변환기

프로그래밍 유닛(PU-2□)

주문 시에는 반드시 최신 사양서를 확인해 주십시오. 사양서, 취급설명서는 당사 Web사이트에서 다운로드할 수 있습니다.

www.mgco.jp mgkorea@mgco.jp

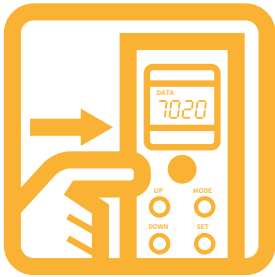

- 주요 해당 제품
- M1E 시리즈 14페이지
 - M2 시리즈 18페이지
 - MX-UNIT
 - M-UNIT
 - 기타
 - 직류 입력
 - 써머커플
 - RTD
 - 셀신
 - 로드 셀
 - 펄스 아날로그
 - 아날로그 펄스
 - 펄스 레이트
 - 펄스 분주
 - 비율 변환기
 - 매뉴얼 세터
 - 아날로그 백업
 - 컴퓨터 백업
 - A/D 변환기
 - D/A 변환기
 - 포텐서미터
 - CT 변환기

전면 패널 설정형

전면 패널의 버튼이나 스위치로 사양을 설정할 수 있는 신호 변환기입니다.

전면 패널에 설치된 로터리 스위치, DIP 스위치, UP/DOWN 키 등으로 사양을 변경할 수 있습니다. M1E 시리즈 및 M2E 시리즈, MX-UNIT 시리즈 등 표시기 장착 변환기는 실량값으로 표시되므로 설정할 때 매우 편리합니다.

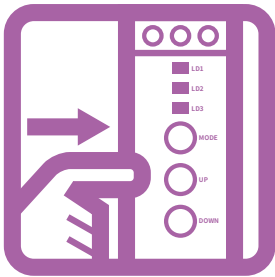
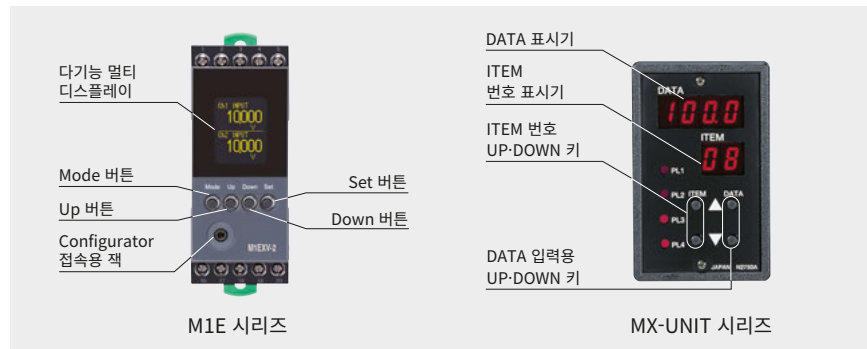

- 주요 해당 제품
- M2 시리즈 18페이지
 - M3-UNIT
 - 기타
 - 유니버설 입력
 - 직류 입력
 - 써머커플
 - RTD
 - 포텐서미터
 - 로드 셀
 - 디스트리뷰터
 - 펄스 아날로그

“ONE-STEP CALIBRATION”형

PC 없이 설정 변경 및 교정까지 가능한 신호 변환기입니다.

신호 발생기와 표시기가 있으면 PC나 특별한 설정기가 없어도 설정할 수 있는 신호 변환기입니다. 예를 들어 입력을 설정할 경우 DIP 스위치로 입력의 종류와 범위를 선택합니다. 그리고 신호 발생기에서 제로 또는 스패ن 값을 입력하고, 각각 변환기 전면의 버튼을 누르면 그 값을 제로 또는 스패스로 홀드하는 “ONE-STEP CALIBRATION” 방식입니다. 버튼을 한 번 누르기만 하면 설정과 교정이 동시에 이루어지는, 간단하고 합리적인 설정 방식입니다.

- 1 DIP 스위치로 입력의 종류와 범위를 선택한다.
 - 2 신호 발생기와 측정기를 접속한다.
 - 3 샘플 입력의 제로점 또는 스패ن점에서 버튼을 누른다!
 - 4 샘플 출력의 제로점 또는 스패ن점에서 버튼을 누른다!
- 위와 같이 설정과 교정을 동시에 할 수 있습니다.



M1E 시리즈

M2 시리즈

W2 시리즈

M60 시리즈

M6 시리즈

M50X-UNIT

M5-UNIT

W5-UNIT

M80 시리즈

20 시리즈

기타 신호 변환기

2선식 신호 변환기

알람 설정기

‘외형’으로 선택하는 신호 변환기

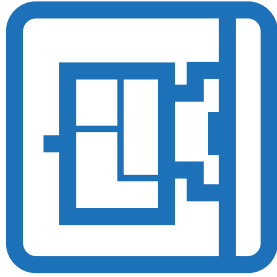

플러그인형

소켓과 본체가 분리되는 플러그인 구조입니다.

소켓과 변환기 본체를 분리할 수 있으므로 설치할 때 미리 배선을 마칠 수 있습니다. 정기 수리 등의 유지 보수 시에도 배선을 분리할 필요가 없습니다.



컴팩트 변환기
M2 시리즈

계장용 플러그인형
변환기
M-UNIT 시리즈

M1E 시리즈

M2 시리즈

W2 시리즈

M60 시리즈

해당 시리즈	모델명	페이지 수
해당 시리즈	M1E 시리즈	14페이지
	M2 시리즈	18페이지
	W2 시리즈	26페이지
	MX-UNIT	
	M-UNIT	
	W-UNIT	
	K-UNIT	
	F-UNIT	
	H-UNIT	
	P-UNIT	

M6 시리즈

M50X-UNIT

M5-UNIT

W5-UNIT

M80 시리즈

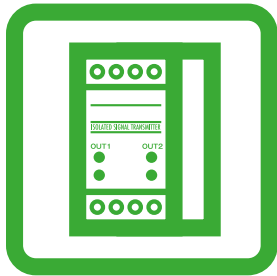

단자대형

두께가 얇은 단자대 구조입니다.

단자대 형태로, 컴팩트하여 공간을 많이 차지하지 않는 신호 변환기입니다. 두께가 얇아 기기 제어보드 등의 두께가 얇은 보드에도 가공 없이 설치할 수 있습니다.



초소형 단자대형 신호 변환기
M50X-UNIT 시리즈

초소형 단자대형 신호 변환기
M5-UNIT 시리즈

20 시리즈

기타
신호 변환기2선식
신호 변환기

일람 설정기

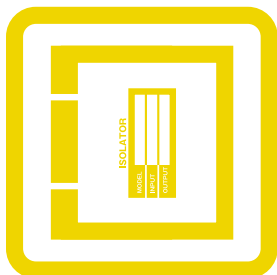

카드형

고밀도 실장에 적합한 카드형입니다.

가로 폭이 얇은 카드형입니다. 밀착 집합 설치가 가능하며, 고밀도 실장이 가능하므로 채널이 많은 어플리케이션에 적합합니다. M6 시리즈에는 밀착 설치할 때 편리한 전용 베이스도 있습니다.



빌딩 방식 슈퍼 슬림 타입
변환기 M60 시리즈

슈퍼 슬림 타입 변환기
M6 시리즈

슈퍼 슬림 타입 변환기
M3S-UNIT 시리즈

해당 시리즈	모델명	페이지 수
해당 시리즈	M60 시리즈	30페이지
	M6 시리즈	34페이지
	M3S-UNIT	

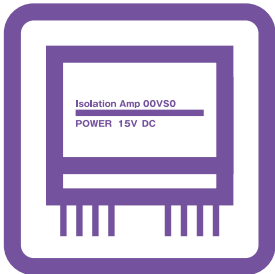

해당 시리즈 | 20 시리즈 50페이지

모듈형

PCB 기판 조립용 모듈형입니다.

PCB 기판에 직접 장착할 수 있는 모듈형 변환기입니다. 디지털 회로 설계 시 아날로그 회로를 자사가 개발하는 번거로운 과정을 생략할 수 있어, 개발 효율을 향상시킬 수 있습니다.



아이슬레이션 앰프 20 시리즈

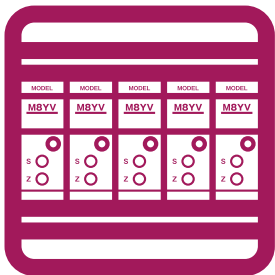

해당 시리즈 | M80 시리즈 48페이지
 M8 시리즈
 10-RACK
 11-RACK
 15-RACK
 18-RACK
 18K-RACK
 38-RACK
 M-RACK
 W-RACK
 H-RACK

랙 설치형

19인치 랙에 고밀도 실장이 가능한 랙형입니다.

제어반, 계장반에 사용되는 JIS 표준의 19인치 랙용 변환기입니다. 일괄 전원 공급이 가능하며, 그 밖에 신호를 일괄 접속할 수 있는 커넥터를 이용할 수 있습니다. 각 사의 PLC, DCS에도 대응합니다.



절연 2출력 초소형 신호 변환기 M8 시리즈



해당 시리즈 | 27-UNIT 60페이지
 26-UNIT 62페이지
 B6-UNIT 64페이지
 6B-UNIT

현장 설치형

단자대 하우징이나 보호관 안에 설치할 수 있는 변환기입니다.

방폭 지역 및 전원 설비가 없는 현장에서 사용할 수 있는 컴팩트한 2선식 변환기입니다. 단자함이나 보호관의 헤드에 수납할 수 있는 특수한 형태입니다. 디지털 표시기 장착 및 기능 표시 장착 등 다양한 기능이 있습니다.

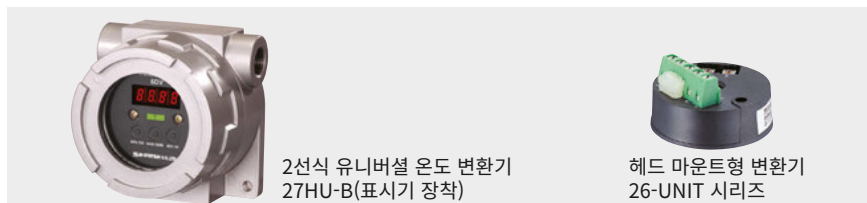

2선식 유니버설 온도 변환기 27HU-B(표시기 장착)

헤드 마운트형 변환기 26-UNIT 시리즈

M1E 시리즈

M2 시리즈

W2 시리즈

M60 시리즈

M6 시리즈

M50X-UNIT

M5-UNIT

W5-UNIT

M80 시리즈

20 시리즈

기타
신호 변환기

2선식
신호 변환기

일괄 설정기

특수 사양



추가 요금은 무료

‘특수 사양 제품’을 제작하기 위한 추가 요금은 받지 않습니다.

입력 범위의 변경 및 응답 속도 변경 등 특수 사양 제품의 제작에 소요되는 추가 요금은 원칙적으로 무료입니다. 단, 부품의 추가 및 변경 등으로 새로 구입해야 하는 경우에는 특정 작업비용 등 별도의 실비가 발생할 수 있습니다.

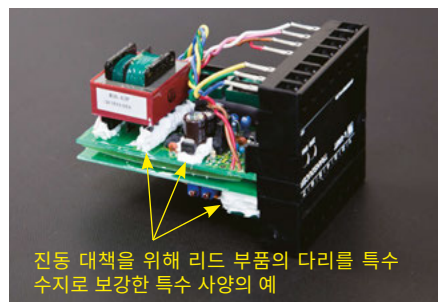

진동 대책을 위해 리드 부품의 다리를 특수 수지로 보강한 특수 사양의 예

다양한 특수 사양 사례

표준 사양에서는 범위가 맞지 않는다.

입력 신호 범위, 출력 신호 범위를 기존 코드에 없는 범위로 하고 싶다.

규격에 없는 특수한 센서나 서미스터 등과 조합하고 싶다.

JIS 규격에 없는 특수한 센서나 서미스터 등과 조합하고 싶다.

응답 속도를 원하는 값으로 하고 싶다.

응답 속도가 너무 빠르면 노이즈가 발생하므로 알맞은 값으로 하고 싶다.

트리를 외장형으로 하고 싶다.

비율 변환기의 바이어스를 조정하는 볼륨을 제어 패널면에 설치하고 싶다.

· 상세한 내용은 당사 한국법인 엔지니어로 문의해 주십시오.

기술 검토에 대한 빠른 답변

보내주신 문의에 답변합니다.

문의하신 특수 사양은 설계부에서 제작 가능 여부를 검토합니다.

당사에서는 신속하게 검토하여 가능한 한 빨리 고객에게 문의하신 기술 검토의 결과를 답변드립니다.

특수 사양의 표준화

주문하신 ‘특수 사양’은 순차적으로 표준화하고 있습니다.

특수 사양 요구가 많은 것부터 순서대로 표준품화 작업을 진행하고 있습니다.

한번 표준품화된 제품은 주문시 번거로웠던 협의나 사양 확인을 할 필요가 없어집니다.

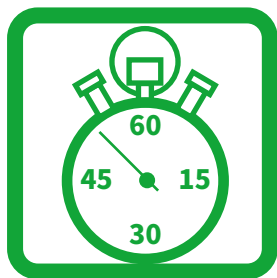

M1E 시리즈

M2 시리즈

W2 시리즈

M60 시리즈

M6 시리즈

M50X-UNIT

M5-UNIT

W5-UNIT

M80 시리즈

20 시리즈

기타
신호 변환기2선식
신호 변환기

알람 설정기

옵션 사양

옵션 사양 지정 방법

코팅 등 다양한 요구에 대응하기 위해 옵션 사양을 준비했습니다. 옵션을 지정하실 경우에는 주문 코드 끝에 'Q'를 기입해 주십시오. 이때 주문 코드와는 별도로 옵션 사양을 기입해 주십시오.

주문 코드(예)

형식: M2VS-①②-③④/Q

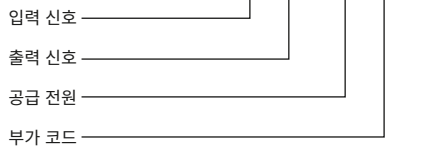

옵션 사양

무기입 : 없음
/Q : 있음

옵션 사양 코드(예)

옵션 사양/C01/V01

옵션 사양(복수 항목 지정 가능)

- ◆코팅
 - /C01 : 실리콘계 코팅
 - /C02 : 폴리우레탄계 코팅
 - /C03 : 러버 코팅
 - /C04 : 폴리올레핀계 코팅
- ◆트림머
 - /V01 : 미세 조정용 다회전 트림머
- ◆단자 나사 재질
 - /S01 : 스테인리스

· 옵션 사양 유무, 대응 내용은 기종에 따라 다릅니다.
상세한 내용은 사양서를 참조해 주십시오.

코팅

실리콘계 코팅(/C01)

형식 : 펠간 Z 또는 1-2577
 제조업체 : 펠간 Z 도레이 다우코닝(주)
 1-2577 The Dow Chemical Company
 특징 : 방습, 절연, 난연성 향상

·펠간 Z와 1-2577은 일본 국내에서는 도레 다우코닝(주)에서 판매되는 스펙과 동일한 제품입니다.



·예고 없이 코팅재의 사양-재질이 바뀔 수 있습니다.

폴리우레탄계 코팅(/C02)

품명 : HumiSeal
 형식 : 1A27NS
 제조업체 : Chase Corp.
 특징 : 방습, 절연, 난연성 향상

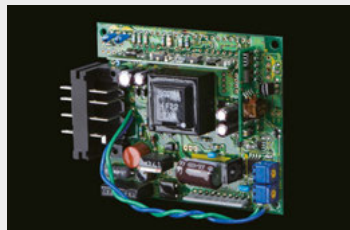

러버 코팅(/C03)

품명 : PLASTI DIP SPRAY RED
 제조업체 : Plasti Dip International Inc.
 특징 : 방청, 방식, 전기 절연성 향상

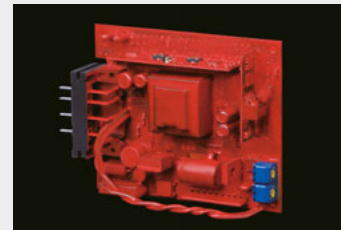

폴리올레핀계 코팅(/C04)

품명 : HumiSeal
 형식 : 1B59LU
 제조업체 : Chase Corp.
 특징 : 방습, 절연, 난연성 향상



트림머

미세 조정용 다회전 트림머(/V01)

일반 트림머가 260° 회전인 데 비해 다회전 트림머는 더 미세한 조정에 적합합니다.

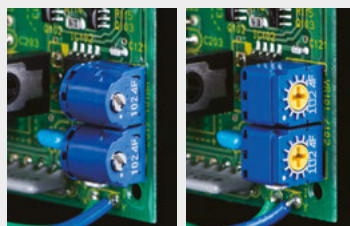

미세 조정용 다회전 트림머 표준 사양 트림머
 ·예고 없이 사용하는 트림머가 바뀔 수 있습니다.

단자 나사 재질

스테인리스(/S01)

스테인리스는 일반 단자 나사 재질인 철에 니켈을 도금한 것에 비해 부식성 가스 등 내환경성이 뛰어납니다.



스테인리스제 나사 철에 니켈을 도금한 나사
 ·예고 없이 사용하는 나사가 바뀔 수 있습니다.

M1E 시리즈

M2 시리즈

W2 시리즈

M60 시리즈

M6 시리즈

M50X-UNIT

M5-UNIT

W5-UNIT

M80 시리즈

20 시리즈

기타
신호 변환기

2선식
신호 변환기

일람 설정기

각 시리즈의 대표적인 사양을 비교할 수 있습니다. 상세 사양은 기종에 따라 다릅니다.

	표시 설정형 콤팩트 변환기 M1E 시리즈	콤팩트 변환기 M2 시리즈		절연 2출력 소형 신호 변환기 W2 시리즈	
	유기 EL 디스플레이 탑재형	표준형	유기 EL 디스플레이 탑재형		
외관	 14페이지	 18페이지	 18페이지	 26페이지	
구조	소형 플러그인	슬림 타입 플러그인		슬림 타입 플러그인	
접속 방식	M2.6 나사 단자	M3 나사 단자		M3 나사 단자	
아이솔레이션*	5포트(2채널인 경우)	3포트		4포트	
M1E 시리즈	입출력 간 절연 내압	1500V AC	2000V AC		2000V AC
M2 시리즈	레인지 고정	—	지정 레인지	—	지정 레인지
	레인지 가변	PC, 전면 버튼	PC, "ONE-STEP CALIBRATION"	PC, 전면 버튼	PC
	2출력	○(다출력형 있음)	○	—	○
	2채널	○(4채널 있음)	—	—	
	전원	AC/DC	AC/DC		AC/DC
W2 시리즈	사용 온도 범위	-5~+55°C	-5~+55°C		-5~+55°C
	설치	벽, DIN 레일	벽, DIN 레일		벽, DIN 레일
M60 시리즈	사이즈 (단위: mm)	W 36 H 99*1 D 125*1	W 23, 29.5 H 76 D 124	W 29.5 H 83 D 124	W 29.5 H 88.5 D 124
	품명	M1E 형식	M2 형식	M2E 형식	W2 형식
	아이솔레이터	—	M2YV, M2SN	—	W2YV
	유니버설 변환기	—	M2XU, M2XUM	—	—
M6 시리즈	직류 신호 변환기	M1EXV-2(2채널), M1EXV-1(다출력형), M1EXV-4(4채널)	M2LV, M2XV2, M2WVS, M2VS, M2VT, M2VF, M2VF2, M2VF3, M2VV, M2FV	M2EXV	W2VS, W2VF
	대전류 직류 신호 변환기	—	—	—	—
	써머커플 변환기	M1EXT-2(2채널)	M2XT2, M2TS, M2TT	M2EXT	W2XT, W2TS
M50X-UNIT	RTD 변환기	M1EXR-2(2채널)	M2LR, M2XR2, M2RS, M2RS1, M2RT, M2RR	M2EXR	W2XR, W2RS, W2RS1
	포텐서미터 변환기	M1EXM-2(2채널)	M2LPM, M2XM2, M2MS	M2EXM	W2XM, W2MS
M5-UNIT	디스트리뷰터	—	M2D, M2D2, M2DYS, M2DY, M2DL, M2DNY, M2DYH, M2DYH2, M2DYHR, M2DU	M2EXDY	W2DYS, W2DY, W2DNY, W2DYH, W2DYH2
	셀신 변환기	M1EXS-2(2채널)	—	M2EXS	—
	로드셀 변환기	—	M2LCS	—	—
W5-UNIT	교류 입력 변환기	—	M2TG, M2AC	—	W2TG, W2AC
	PT 변환기	—	M2PA, M2PE	—	W2PA, W2PE
	CT 변환기	—	M2CA, M2CE, M2CEC	—	W2CA, W2CE
	전력 변환기	—	—	—	—
M80 시리즈	펄스 입력 변환기	—	M2XPA3, M2SP	—	W2SP
	로터리 엔코더 변환기	—	M2XRP2	—	—
	펄스 출력 변환기	—	M2AP	—	W2AP
	펄스 아이솔레이터	—	M2PP	—	W2PP
20 시리즈	펄스 스케일러	—	M2PRU, M2PDU	—	—
	P/I 변환기	—	M2PV	—	W2PV
	I/P 변환기	—	—	—	—
기타 신호 변환기	알람 설정기	M1EAXV-1(다출력형), M1EAXV-2(2채널)	M2AVS, M2SED, M2AS, M2AS1	M2EAXV, M2EAXT, M2EAXR, M2EAXM, M2EAXDY, M2EAXS	—
	AD 변환기·DA 변환기	—	—	—	—
	수치 연산	—	M2ADS, M2SBS, M2MLS, M2DIS	—	—
	비율 연산	—	M2REB, M2RTS	—	—
2선식 신호 변환기	함수 연산	—	M2XF2, M2FL, M2FLS, M2LMS, M2UDS, M2UDS2	—	W2XF, W2VABS
	시간 함수 연산	—	M2CDS, M2CRS	—	—
	홀드	—	M2AMS2, M2AMS, M2PHS2, M2PHS	—	—
알람 설정기	신호 선택	—	M2SES2, M2SES	—	—
	신호 발생기	—	M2MST	—	W2MST
	포지셔너	—	—	—	—
	BACKUP STATION	—	—	—	—
	기타	—	M2MNV, M2FC2	—	—

*1. 베이스(형식: M1E-BS2)를 장착한 경우.

주문 시에는 반드시 최신 사양서를 확인해 주십시오. 사양서, 취급설명서는 당사 Web사이트에서 다운로드할 수 있습니다.

△.일부 대응하지 않는 기종이 있습니다. *. 일부 비절연 기종이 있습니다.

빌딩 방식 슈퍼 슬림 타입 변환기 M60 시리즈	슈퍼 슬림 타입 변환기 M6 시리즈	초소형 단자대형 신호 변환기 M50X-UNIT 시리즈	초소형 단자대형 신호 변환기 M5-UNIT 시리즈	절연 2출력 단자대형 신호 변환기 W5-UNIT 시리즈	
 30페이지	 34페이지	 40페이지	 42페이지	 46페이지	
슈퍼 슬림 타입 단자대	슈퍼 슬림 타입 단자대	소형 단자대	소형 단자대	표면 단자대	
스프링식 단자	스프링식 단자, M3 나사 단자, 유로 단자	스프링식 단자	M3.5 나사 단자	입력: M3.5 나사 단자 출력: M3 나사 단자	
3포트, 4포트	3포트, 4포트	5포트	3포트	4포트	
1500V AC	2000V AC	2000V AC	2000V AC(직류 전원) 1500V AC(교류 전원)	2000V AC (입력-제1 출력-제2 출력-전원-대지 간)	M1E 시리즈
지정 레인지	지정 레인지	지정 레인지	지정 레인지	지정 레인지	
딥 스위치, PC	PC	PC	-	딥 스위치	
○	△	○	-	○	M2 시리즈
-	-	-	-	-	
DC	AC/DC	AC/DC	AC/DC	AC/DC	
-20~+55°C	-20~+55°C	-20~+65°C	-5~+55°C	-5~+55°C	
DIN 레일	DIN 레일, 다중 장착용 베이스(벽 설치)	DIN 레일	DIN 레일	DIN 레일	W2 시리즈
W 8 H 108 D 102	W 5.9, 7.5 H 94, 102 D 102	W 28 H 105 D 41	W 25 H 97 D 41	W 45 H 97 D 41	
M60S 형식	M6 형식	M50X-UNIT 형식	M5-UNIT 형식	W5-UNIT 형식	M60 시리즈
M60SYV, M60EYV	M6□YV, M6□SN	-	M5YV, M5SN	-	
-	M6□XU	-	M5XU	-	
M60SVS, M60SWVS, M60EVS, M60EWVS	M6□XV, M6□VS, M6□VF, M6□WVS	-	M5VS, M5MV, M5VF, M5VF2, M5VSH	W5VS, W5FV	M6 시리즈
-	-	-	-	-	
M60SXT	M6□XT	-	M5TS	W5TS	
M60SXR	M6□XR	-	M5RS	W5RS	M50X-UNIT
-	M6□XM	-	M5MS	W5MS	
-	M6□DY	-	M5DY	W5DY	M5-UNIT
-	-	-	-	-	
-	-	-	-	W5LCS	
-	-	-	M5TG, M5AC	-	W5-UNIT
-	-	-	M5PT	-	
-	M6□CTC	-	M5CT, M5CTC	-	
-	-	M50XWTU	M5XWT, M5XWTU	-	
-	M6□PA	-	M5PA, M5XPA	W5PA	M80 시리즈
-	-	-	M5XRP	-	
-	M6□XAP	-	M5AP	-	
-	M6□PP	-	M5PP, M5YPD	-	
-	-	-	M5PRU	-	20 시리즈
-	-	-	-	-	
-	M6□XAS, M6□XAT, M6□XAR	-	M5AVS, M5SED	-	기타 신호 변환기
-	-	-	-	-	
-	M6□XF2	-	M5XADS, M5XSBS, M5XMLS	-	
-	-	-	M5XREB, M5XRTS	-	
-	M6□XF1	-	M5XF, M5XFLS, M5XDIS, M5XUDS	-	2선식 신호 변환기
-	M6□XF1	-	M5XCRS	-	
-	M6□XF3	-	M5XAMS, M5XPHS	-	
-	M6□XF2	-	M5XSES	-	알람 설정기
-	-	-	M5XMST	-	
-	-	-	-	-	
-	-	-	-	-	
-	-	-	-	-	

주문 시에는 반드시 최신 사양서를 확인해 주십시오. 사양서, 취급설명서는 당사 웹사이트에서 다운로드할 수 있습니다.



각 시리즈의 대표적인 사양을 비교할 수 있습니다. 상세 사양은 기종에 따라 다릅니다.

	초소형 신호 변환기 M80 시리즈	아이솔레이션 앰프 20 시리즈	절연 2출력 초소형 신호 변환기 M8 시리즈	디지털 설정형 변환기 MX-UNIT 시리즈	
외관	 CE 48페이지	 50페이지	 CE	 CE	
구조	전용 8채널 베이스에 플러그인	모듈형	다중 장착용 베이스에 플러그인	플러그인	
접속 방식	M3.5 나사 단자, 커넥터(베이스에서)	PCB 기판에 납땜	M3.5 나사 단자, 각 사 DCS용 커넥터(베이스에서)	M3.5 나사 단자	
아이솔레이션*	3포트		4포트	3포트	
M1E 시리즈	입출력 간 절연 내압 1000V AC	기종마다 사양이 다릅니다. 상세한 내용은 50페이지~를 참조해 주십시오.	1500V AC (입력-제1 출력-제2 출력-전원-대지 간)	2000V AC	
	레인지 고정 지정 레인지		지정 레인지	-	
	레인지 가변 -		PC	표시기+전면 키	
M2 시리즈	2출력 -		○	-	
	2채널 -		-	-	
	전원 DC		AC/DC	AC/DC	
	사용 온도 범위 -5~+55°C		0~55°C	-5~+55°C	
W2 시리즈	설치 전용 8채널 베이스 (DIN 레일 설치)		다중 장착용 베이스(Wall 설치)	Wall, DIN 레일	
	사이즈 (단위: mm) W 14, H 39.2, D 50.5		W 17.5, H 48, D 75	W 50, H 80, D 123, 132	
M60 시리즈	품명 M80 시리즈 형식	20 시리즈 형식	M8 형식	MX-UNIT 형식	
	아이솔레이터 M80YV, M80YS		M8YV, M8YV1, M8YS2, M8YS, M8YS1, M8YC, M8YC1, M8YCH	-	
M6 시리즈	유니버설 변환기 -		-	-	
	직류 신호 변환기 -		M8XV2, M8XV3, M8VS, M8VS1	MXV, MXF	
	대전류 직류 신호 변환기 -		-	-	
	써머커플 변환기 M80TS		M8XT2, M8XT3, M8TS, M8TS1	MXT	
M50X-UNIT	RTD 변환기 M80RS		M8XR2, M8XR3, M8RS, M8RS1	MXR	
	포텐셔미터 변환기 M80MS		M8XM2, M8XM3, M8MS, M8MS1	-	
	디스트리뷰터 M80DY		M8DY, M8DY1, M8DYH	-	
	셀신 변환기 -		-	MXS	
M5-UNIT	로드셀 변환기 -	소개 페이지 50페이지~를 참조해 주십시오.	M8LCS	MXLC, MXLCF	
	교류 입력 변환기 -		-	-	
	PT 변환기 -		M8PT	-	
	CT 변환기 -		M8CT, M8CT1, M8CTC	-	
W5-UNIT	전력 변환기 -		-	-	
	펄스 입력 변환기 -		M8PA, M8PA1	MXPA	
	로터리 엔코더 변환기 -		-	-	
M80 시리즈	펄스 출력 변환기 -		M8AP, M8AP1	MXAP	
	펄스 아이솔레이터 -		M8PP, M8PP1	-	
	펄스 스케일러 -		-	-	
20 시리즈	P/I 변환기 -		-	-	
	I/P 변환기 -		-	-	
	알람 설정기 -		M8SED, M8SED1	-	
기타 신호 변환기	AD 변환기·DA 변환기 -		-	-	
	수치 연산 -		-	-	
	비율 연산 -		-	MXF	
2선식 신호 변환기	함수 연산 -		-	MXF	
	시간 함수 연산 -		M8CD, M8CD1	-	
	홀드 -		-	-	
알람 설정기	신호 선택 -		-	-	
	신호 발생기 -		-	MXMS	
	포지셔너 -		-	-	
	BACKUP STATION -		-	MXAB, MXCB	
	기타 -		-	-	

주문 시에는 반드시 최신 사양서를 확인해 주십시오. 사양서, 취급설명서는 당사 웹사이트에서 다운로드할 수 있습니다.

www.mgco.jp mgkorea@mgco.jp

△.일부 대응하지 않는 기종이 있습니다. *. 일부 비절연 기종이 있습니다.

	계장용 플러그인형 변환기 M-UNIT 시리즈	절연 2출력 계장용 변환기 W-UNIT 시리즈	플러그인형 FA용 변환기 K-UNIT 시리즈
			
	플러그인	플러그인	플러그인
	M3.5 나사 단자	M3.5 나사 단자	M3.5 나사 단자
	3포트	4포트	3포트, 4포트
	2000V AC	2000V AC (입력-제1 출력-제2 출력-전원-대지 간)	2000V AC
	지정 레인지	지정 레인지	지정 레인지
	PC, 프로그래밍 유닛	PC, 프로그래밍 유닛	-
	-	○	△
	-	-	-
	AC/DC	AC/DC	AC/DC
	-5~+60°C	-5~+55°C	-5~+55°C
	Wall, DIN 레일	Wall, DIN 레일	Wall, DIN 레일
	W 50 H 80 (일부 기종 제외) D 127, 136	W 50 H 80 D 136	W 50 H 80 (일부 기종 제외) D 123, 132
	M-UNIT 형식	W-UNIT 형식	K-UNIT 형식
	YV, SN	WYV	KYV, KWYV, KSN
	JUA	-	-
	JV, SV, SVF, SVFH, CV, OT2, OR2, SVB VA, SVA, 99SVA	WJV, WVS, WVS2, WVF	KVS, KWVS, KSF, KV
	JT, TCS, OTT2, OTR2	WJT, WTS	KTS, KWTS
	JR, RB, RBS, DR, DRS, CVRTD	WJR, WRS, WRS2	KR, KRS, KWRS
	JM, PM, PMS, PM2W, PMT, CVR1	WJM, WMS, WMS2	KM, KMS, KWMS
	DS, DS-48, DS-824, JDL, YVD, YVDU, FND, FNDS	WDY, WDNV	KD, KDY, KWDY, KWDNV, KWLD
	JS	WJS	-
	LC, LCS, LC2, LCS2, LCF, MTL	-	KG, KGS
	TG, AC	WTG, WAC	KTG, KAC
	PT, PTPH, PTAF	WPT	-
	CTH, CTC, CTCS, CTS2, CT, CTPH, CTAF	WCT	-
	MUWT, MEWT, MEWTF, MERP, MEPF, MEPA, HZ	WEWT, WERP, WEPF, WEPA, WHZ	-
	JPA, JPA2, MPAU, JPQ2, MWK, EP, SP, SP-ME, JTY2	WJPAD2, WJPA, WSP	KEP, KSP, KSP-ME, KPAU
	JRP2, JRQ2, RPPD, JARP2	WRPP, WRPPB	-
	AP, APU, JAPD2, JARP2, MTD	-	KAP, KAPU
	PP, PPD, YPD, RPPD, MNS	WYPD	KMT, KYPD, KWYPD
	JPR2, PRU, JFR2, PDU, JPS3	-	KPRU
	PV, PVT	-	-
	VP	-	-
	AS4V, AS4T, AS4R, AS4M, AS4CT, AS4LC, MSEF, AS, ASW, ASW2, ASL, ASWL, ASWL2, AYAV, AYDV, ASD1, ASD, MASD, L4AS	-	KS2V2, KS2V3, KS2TR2, KSED, KASD, KSE-□1, KSE-□2, KS, KSL
	AD3V, AD2LC, DA3	-	KAD3V, KDA3
	JF, JFK, ADS, SBS, MLS, MM, DIS	WJF, WJFK, WADS, WSBS	KADS, KWADS, KSBS, KWSBS, KMLS, KMM, KDIS
	MRTD, REB, REBS, RT, RTS	-	KB, KBS, KRTB, KRTBS
	JFX, JFX1, FN, FNS, LM, LMS, UD, UDS, MLG, MZS	WJFX	KX, KN, KNS, KL, KLS, KU, KUS
	JFT, JFTS, CD, CDS, CR, CRS	WJFT	KF, KFS, KCR, KCRS
	AM, AMS, PH, PHS	-	KA, KAS, KH, KHS
	SE, SES, JFKM, MNV	-	-
	MS	-	-
	ABM2, MP, MEX-B, MEX-C, MEX-D, MEX-E, MEX-F, MEX-K1, MEX-M1, MEX-P, MEXM, MEXL	-	KMP
	JB2, AB2, ABF3, CB2, ABS3	-	-
	MDC, MLV, MFS, MFS2, PNS, PNT	-	-

M1E 시리즈

M2 시리즈

W2 시리즈

M60 시리즈

M6 시리즈

M50X-UNIT

M5-UNIT

W5-UNIT

M80 시리즈

20 시리즈

기타
신호 변환기

2선식
신호 변환기

알람 설정기

표시 설정형 콤팩트 변환기

M1E Series

시인성이 높은 유기 EL 디스플레이를 탑재한
컴팩트 플러그인형 변환기입니다.

M1E 시리즈

M2 시리즈

W2 시리즈

M60 시리즈

M6 시리즈

M50X-UNIT

M5-UNIT

W5-UNIT

M80 시리즈

20 시리즈

기타
신호 변환기2선식
신호 변환기

알람 설정기

다양한 입출력/채널 수가 준비되어 있습니다.

절연 2채널형을 비롯하여 4채널형, 1채널형 (다출력 타입)이 준비되어 있습니다.

루프 테스트 출력 기능

루프 테스트 기능으로 아날로그 출력 채널마다 개별적으로 동작 테스트를 할 수 있습니다.

알람 출력 타입

2채널형 2점/4점과 1채널형 4점/8점의 직류 입력 디지털 알람도 라인업했습니다. 편리한 알람 테스트 출력 기능이 있습니다.

다기능 멀티 디스플레이

유기 EL 디스플레이상에서 간단하게 표시 설정을 할 수 있습니다. PC에서도 설정할 수 있습니다.

다양한 전원 대응

100~240V AC
24V DC/110V DC
전원에 대응합니다.



*사진은 베이스(형식: M1E-BS2)를 장착.
* 설치용 로크 슬라이더를 당긴 경우

가로 폭 36mm

주요 사양

구조 : 슬림 타입 플러그인 구조
접속 : 베이스부와 커넥터로 감합
 베이스부 M2.6 나사 단자 접속
입력 : 기종 리스트를 참조해 주십시오
출력 : 사양서를 참조해 주십시오
설치 : Wall 또는 DIN 레일 설치



시인성이 높은 유기 EL 디스플레이를 채택한 M1E 시리즈가 등장했습니다. 입력 스케일링, 루프 테스트, 알람 테스트, 리니어라이즈 등의 기능이 있으며, 파라미터를 유기 EL 디스플레이에서 확인하고, 전면에 있는 버튼으로 설정할 수 있습니다. 2채널형과 4채널형, 1채널형(다출력 타입)이 준비되어 있습니다.



-기준에 따라 다릅니다

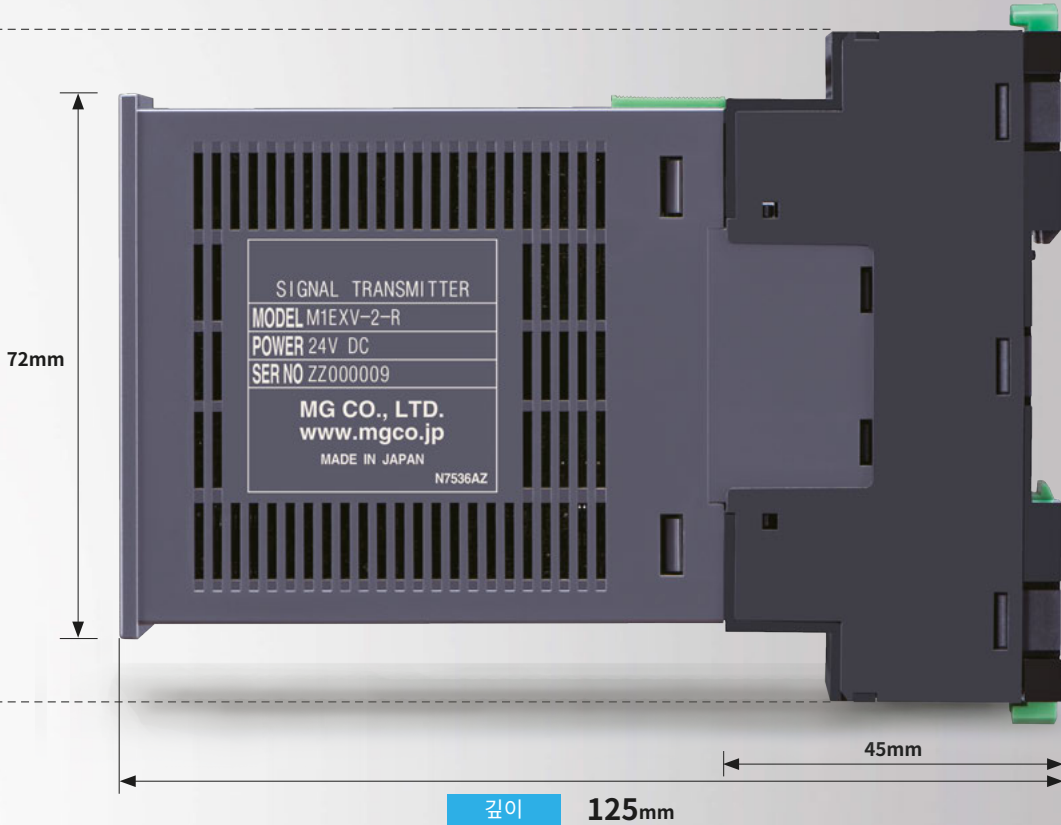

M1E 시리즈

M2 시리즈

W2 시리즈

M60 시리즈

M6 시리즈

M50X-UNIT

M5-UNIT

W5-UNIT

M80 시리즈

20 시리즈

기타
신호 변환기

2선식
신호 변환기

알람 설정기

유기 EL 디스플레이로 설정할 수 있는 M1E 시리즈

전면 패널도



유기 EL이 선명하게 표시

유기 EL 디스플레이는 설정을 변경하여 정상시에 비점등 버튼을 누르면 점등하는 것으로 설정할 수 있습니다.

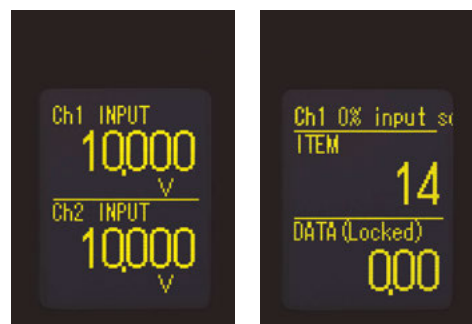

주문 시에는 반드시 최신 사양서를 확인해 주십시오. 사양서, 취급설명서는 당사 Web사이트에서 다운로드할 수 있습니다.

www.mgco.jp mgkorea@mgco.jp

다기능 멀티 디스플레이

다기능 멀티 디스플레이

상하 2단으로 멀티로 표시합니다.

상단, 하단에 채널 1, 채널 2의 입력 실량값, 입력 스케일링값, 퍼센트값, 출력 실량값을 사용 환경에 맞춰 자유롭게 선택할 수 있습니다.

표시 설정도 간단하게 할 수 있습니다.

표시 설정 모드로 전환하여 상단, 하단 각각에 표시 내용을 선택하는 방식으로 간단히 설정할 수 있습니다.

취급 설명서에서 확인할 필요가 없습니다.

설정 항목이 텍스트로 표시되므로 취급 설명서에서 설정 파라미터를 확인할 필요가 없습니다.

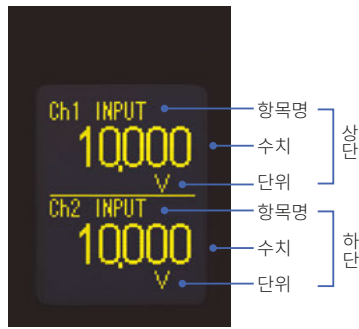

측정값 표시 화면

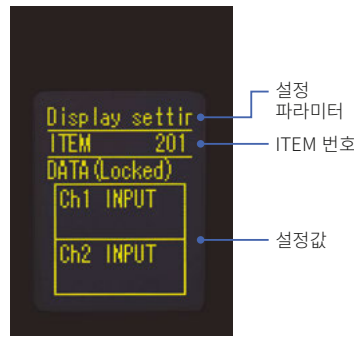

표시 설정 화면

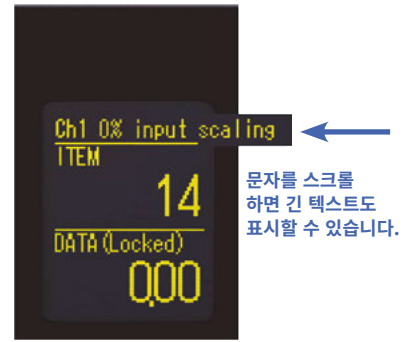

설정 화면

문자를 스크롤하면 긴 텍스트도 표시할 수 있습니다.

루프 테스트 출력, 알람 테스트 출력 기능

이것이 편리!

패널 공장에서!

건설 현장에서!

접속한 모든 기기를 테스트할 수 있습니다

루프 테스트 출력, 알람 테스트 출력 기능이란 입력 신호가 접속되지 않은 상태에서 원하는 신호를 출력하는 기능입니다. 배선 공사 종료 후 반드시 루프 테스트, 알람 테스트를 해야 하는데, 테스트 출력 기능이 있으면 샘플 입력 신호를 입력할 필요가 없어 작업을 간략화할 수 있습니다. 또한, 채널마다 테스트할 수도 있습니다.

기본 설정 모드로 바꾸면 루프 테스트, 알람 테스트를 할 수 있습니다. 루프 테스트 또는 알람 테스트 모드로 바꾼 후 Set 버튼을 누르면 "Cancel"이 점등되므로 Up 또는 Down 버튼을 눌러 "Set"로 변경합니다. Set 버튼을 누르면 테스트 화면이 표시됩니다.

루프 테스트 출력(아날로그 출력 타입)



알람 테스트 출력(알람 출력 타입)



·테스트 실행 중에는 실제 입력은 무시됩니다. 또한 테스트 실행 중 화면 소거 기능이 작동하여 화면이 소거된 경우에는 전면에 있는 버튼을 눌러 화면이 다시 표시되게 해 주십시오.

나사 분실 방지형 단자대

베이스(M1E-BS2) 단자대는 나사를 풀어도 본체에서 분리되지 않는 구조이므로 나사가 분실될 우려가 없습니다.
배선 작업을 효율화하는데 적합한 구조입니다.
압착 단자는 원형 단자와 Y 단자를 이용할 수 있습니다.

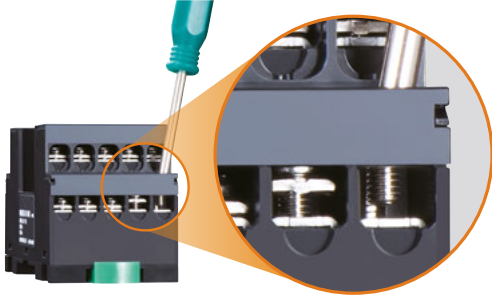

공간 절약 플러그인 구조

본체를 쉽게 설치, 분리할 수 있는 플러그인 구조를 채택했습니다. 본체 설치의 베이스에 끼워 넣기만 하면 됩니다.
또한 본체 상부의 설치용 로크 슬라이터를 누르면 원터치로 분리가 가능합니다.

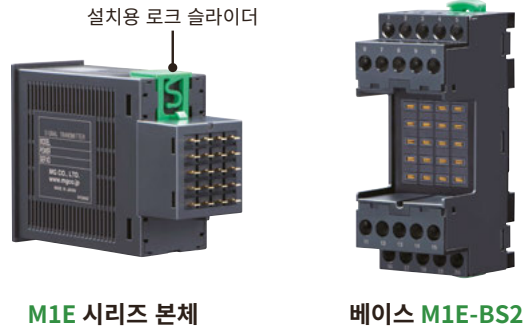

PC에서도 설정할 수 있습니다.

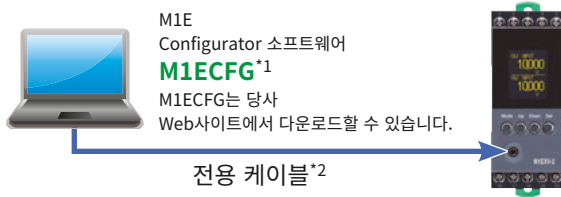

M1E Configurator 소프트웨어
M1EFCG^{*1}
M1EFCG는 당사 Web사이트에서 다운로드할 수 있습니다.

전용 케이블^{*2}

비슷한 사양으로 다수 설정할 경우나 설정 내용을 저장해두고 싶을 때 편리합니다.

*1. 알람 출력 타입은 M1EACFG입니다.
*2. 별매인 컴피그레이터 접속 전용 케이블 (형식: COP-US)이 필요합니다.

센서 입력용 변환기

품명	형식	CE	
유기 EL 디스플레이 직류 신호 변환기(2채널형, PC 프로그램 가능)	M1EXV-2	○	○
유기 EL 디스플레이 직류 신호 변환기(4채널형, PC 프로그램 가능)	M1EXV-4	○	○
유기 EL 디스플레이 직류 신호 변환기(다출력형, PC 프로그램 가능)	M1EXV-1	○	○
유기 EL 디스플레이 써머커플 변환기(2채널형, PC 프로그램 가능)	M1EXT-2	○	○
유기 EL 디스플레이 써머커플 변환기(다출력형, PC 프로그램 가능)	M1EXT-1	○	○
유기 EL 디스플레이 RTD 변환기(2채널형, PC 프로그램 가능)	M1EXR-2	○	○
유기 EL 디스플레이 RTD 변환기(다출력형, PC 프로그램 가능)	M1EXR-1	○	○
유기 EL 디스플레이 포텐셔미터 변환기(2채널형, PC 프로그램 가능)	M1EXM-2	○	○
유기 EL 디스플레이 포텐셔미터 변환기(다출력형, PC 프로그램 가능)	M1EXM-1	○	○
유기 EL 디스플레이 셀신 변환기(2채널형, PC 프로그램 가능)	M1EXS-2	○	○

알람 설정기

품명	형식	CE	
유기 EL 디스플레이 직류 입력 디지털 알람 (2채널형, PC 프로그램 가능, 2점/4점 알람기)	M1EAXV-2	○	○
유기 EL 디스플레이 직류 입력 디지털 알람 (1채널형, PC 프로그램 가능, 4점/8점 알람기)	M1EAXV-1	○	○

베이스(형식: M1E-BS)는 별매입니다.

베이스

품명	형식	CE	
베이스	M1E-BS	○	○

관련 기기

품명	형식	CE	
저항 모듈	REM3	-	○

컴팩트 변환기

M2 Series

CE 마킹, UL 규격 대응
기종이 풍부한 컴팩트형 변환기입니다.

M1E 시리즈

M2 시리즈

W2 시리즈

M60 시리즈

M6 시리즈

M50X-UNIT

M5-UNIT

W5-UNIT

M80 시리즈

20 시리즈

기타
신호 변환기2선식
신호 변환기

알람 설정기

유기 EL 디스플레이 탑재형

M2E 시리즈

다기능 멀티 디스플레이

유기 EL 디스플레이상에서 간단하게 표시 설정을 할 수 있습니다.
PC에서도 설정 가능합니다.

루프 테스트 출력 기능

루프 테스트 기능으로 아날로그 출력 채널마다 개별적으로 동작 테스트를 할 수 있습니다.

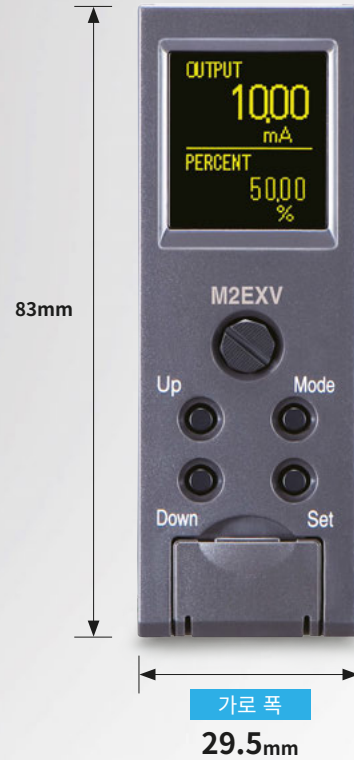

표준형

공간 절약, 플러그인

배선을 분리하지 않고 검사·교환할 수 있는 컴팩트 플러그인형 변환기입니다.

루프 테스트 출력 기능

루프 테스트 기능으로 아날로그 출력 채널마다 개별적으로 동작 테스트를 할 수 있습니다. (PC 프로그램형, 간이 루프 테스트 기능 있음)

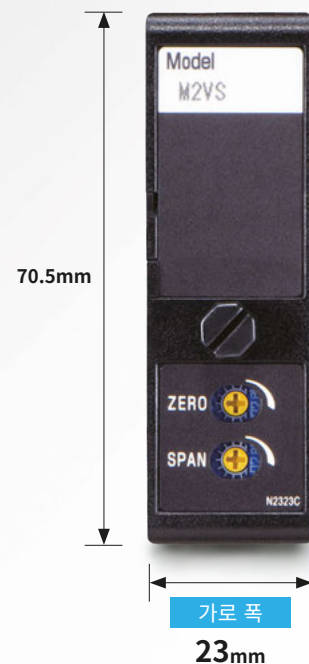

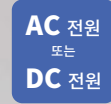

·기준에 따라 다릅니다

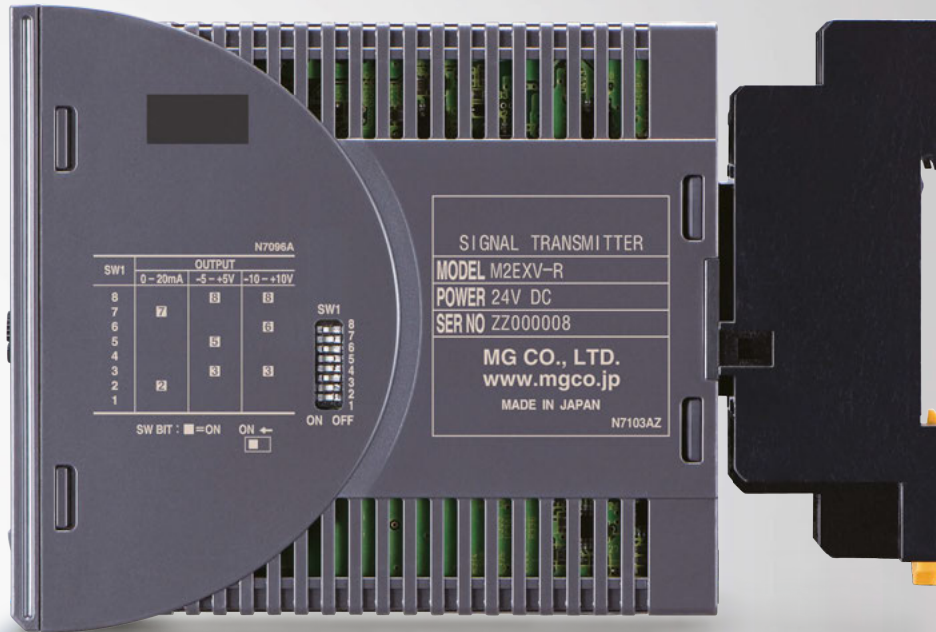

94mm
깊이 124 mm

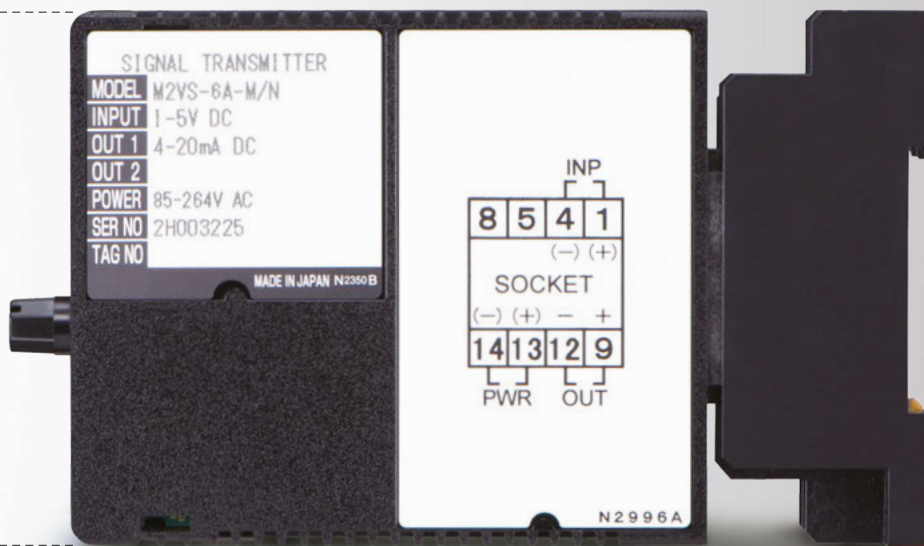

84mm
깊이 114 mm

M1E 시리즈

M2 시리즈

W2 시리즈

M60 시리즈

M6 시리즈

M50X-UNIT

M5-UNIT

W5-UNIT

M80 시리즈

20 시리즈

기타
신호 변환기

2선식
신호 변환기

알람 설정기

주요 사양

- 구조 : 슬림 타입 플러그인 구조
- 접속 : M3 나사 단자
- 입력 : 기종 리스트를 참조해 주십시오
- 출력 : 사양서를 참조해 주십시오
- 설치 : Wall 또는 DIN 레일 설치

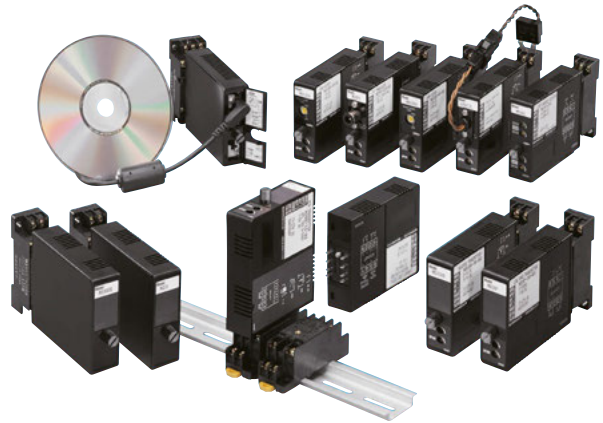

컴팩트 변환기 M2 시리즈는 본연의 기능에 가장 충실한 변환기 시리즈 중 하나입니다. 또한 대부분의 기종이 단납기 대응이 가능하며, 각종 인증 기간의 승인을 얻었습니다.

그리고 철저한 부품 관리를 통해 RoHS 지령으로 제한받고 있는 특정 유해 물질이 규제값 미만인 제품이 대부분이며, 안심하고 사용할 수 있는 변환기 시리즈입니다.

공간 절약형 플러그인 구조

표준형

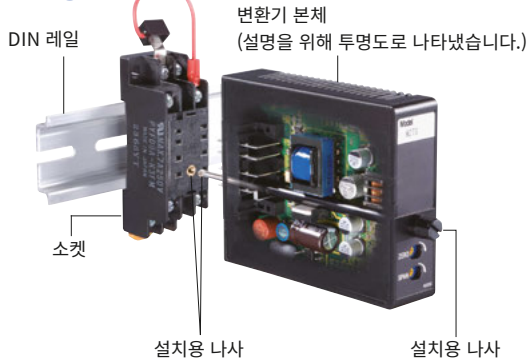

유기 EL 디스플레이 탑재형 M2E 시리즈



배선을 분리하지 않고 검사·교환할 수 있는 공간 절약형 플러그인 구조입니다. 소켓과 변환기 본체는 설치용 나사로 단단히 고정되므로 플러거나 떨어질 염려가 없습니다.

절연과 공급 전원

3포트 절연 내전압 2000V AC 1분간

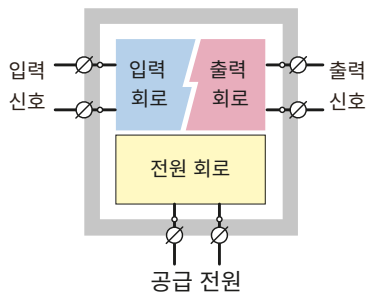

- 교류 전원: 85~264V AC, 100~240V AC
- 직류 전원: 24V DC, 11~27V DC, 110V DC

기종에 따라 사양이 다를 수 있습니다. 상세한 내용은 사양서를 확인해 주십시오.

고밀도 실장 · 표준형만

컴팩트 변환기 M2 시리즈는 폭이 23mm인 슬림 타입 공간 절약 구조입니다. 19인치 랙에 16대를 간단히 나열할 수 있습니다. 전용 설치 베이스를 이용하면 더욱 편리합니다.

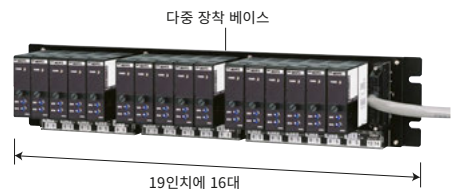

유기 EL 디스플레이 탑재형 M2E 시리즈



또렷하고 선명하게 측정값·실량값을 표시합니다.

순간 시인성이 요구되는 루프 체크 시, 유지 보수 시에 최적입니다.

유기 EL 디스플레이는 밝기와 명암이 높기 때문에 정보의 시인성이 높아 실수가 허용되지 않는 루프 체크 시나 유지 보수 시 신호를 확인할 때 효과적입니다. 상시 점등 외에 버튼을 누르면 점등하는 설정도 가능합니다.



M1E 시리즈

M2 시리즈

W2 시리즈

M60 시리즈

M6 시리즈

M50X-UNIT

M5-UNIT

W5-UNIT

M80 시리즈

20 시리즈

기타 신호 변환기

2선식 신호 변환기

알람 설정기

다기능 멀티 디스플레이



측정값 표시 화면

항목명
수치
단위
항목명
수치
단위

상하 2단, 멀티로 표시합니다.

상단, 하단 모두 최대 6자리수까지 표시할 수 있습니다. 표시 내용은 입력 또는 출력을 자유롭게 할당할 수 있으며, 측정값, 실량값, 스케일링값, 퍼센트값, 단위를 개별적으로 설정할 수 있습니다.



표시 설정 화면

표시 설정도 간단하게 할 수 있습니다.

표시 설정 모드로 전환하여 상단, 하단 각각에 표시 내용을 선택하는 방식으로 간단히 설정할 수 있습니다.



설정 화면

문자를 스크롤하면 긴 텍스트도 표시할 수 있습니다.

취급 설명서에서 확인할 필요가 없습니다.

설정 화면은 취급 설명서에서 해당 번호를 확인해야 하지만, M2E 시리즈는 설정 항목명이 텍스트로 표시되므로 번호를 확인할 필요가 없습니다.



싱글 화면

싱글 화면

표시 항목이 하나이거나, 큰 문자로 표시하고 싶을 때는 싱글 화면을 선택할 수 있습니다.

PC에서도 설정할 수 있습니다.



M2E 시리즈 설정용 Configurator 소프트웨어 M2ECFG*1

M2ECFG는 당사 웹사이트에서 다운로드할 수 있습니다.

전용 케이블*2



비슷한 사양으로 다수 설정할 경우나 설정 내용을 저장해두고 싶을 때 편리합니다.

*1. 알람 출력 타입은 M2EACFG입니다.
*2. 별매인 컨피그레이터 접속 전용 케이블 (형식: COP-US)이 필요합니다.

사양을 변경할 수 있는 변환기

공장 출하 시에는 지정하신 사양으로 설정되어 출하됩니다.



22
기종

PC 프로그램 가능

PC를 사용하여 사양을 설정할 수 있는 변환기입니다. 설정 범위가 넓고 세세한 사양까지 설정할 수 있으므로 응용 범위가 넓다는 것이 장점입니다. M2E 시리즈 등은 전면 패널에 있는 버튼으로 PC 없이 설정할 수 있습니다.

품명	형식	CE	UL	UK CA	🌐
유기 EL 디스플레이 직류 신호 변환기	M2EXV	○	-	-	○
유기 EL 디스플레이 써머커플 변환기	M2EXT	○	-	-	○
M1E 시리즈 유기 EL 디스플레이 RTD 변환기	M2EXR	○	-	-	○
M2 시리즈 유기 EL 디스플레이 포텐서미터 변환기	M2EXM	○	-	-	○
유기 EL 디스플레이 디스트리뷰터	M2EXDY	○	-	-	○
유기 EL 디스플레이 셀신 변환기	M2EXS	○	-	-	○
W2 시리즈 유기 EL 디스플레이 직류 입력 디지털 알람 (2점/4점 알람기)	M2EAXV	○	-	-	○
M60 시리즈 유기 EL 디스플레이 써머커플 디지털 알람 (2점/4점 알람기)	M2EAXT	○	-	-	○
M6 시리즈 유기 EL 디스플레이 RTD 디지털 알람 (2점/4점 알람기)	M2EAXR	○	-	-	○
M50X-UNIT 유기 EL 디스플레이 포텐서미터 디지털 알람 (2점/4점 알람기)	M2EAXM	○	-	-	○

품명	형식	CE	UL	UK CA	🌐
유기 EL 디스플레이 디스트리뷰터 디지털 알람 (2점/4점 알람기)	M2EAXDY	○	-	-	○
유기 EL 디스플레이 셀신 디지털 알람 (2점/4점 알람기)	M2EAXS	○	-	-	○
유니버설 입력 변환기	M2XU	○	○	-	○
유니버설 입력 변환기 (Modbus 있음)	M2XUM	○	-	-	○
직류 신호 변환기	M2XV2	○	○	-	○
써머커플 변환기	M2XT2	○	○	○	○
RTD 변환기	M2XR2	○	○	-	○
포텐서미터 변환기	M2XM2	○	○	-	○
펄스 아날로그 변환기	M2XPA3	○	○	○	○
로터리 엔코더 속도 변환기 (센서용 전원 장착)	M2XRP2	○	○	-	○
리니어라이저	M2XF2	○	○	-	○
고속 PID 컨트롤러	M2FC2	-	-	-	○

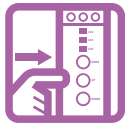

3
기종

“ONE-STEP CALIBRATION”형

신호 발생기와 수신 표시기가 있으면 PC나 전용 설정기가 없어도 사양을 변경할 수 있으므로 장소나 환경에 구애받지 않습니다.

품명	형식	CE	UL	UK CA	🌐
직류 신호 변환기	M2LV	-	-	-	○
RTD 변환기	M2LR	-	-	-	○

품명	형식	CE	UL	UK CA	🌐
포텐서미터 변환기	M2LPM	-	-	-	○



12
기종

전면 패널 설정형

전면에 있는 버튼이나 스위치로 사양을 변경할 수 있으므로 사양을 자주 변경할 경우에 적합합니다.

품명	형식	CE	UL	UK CA	🌐
로드셀 변환기	M2LCS	○	○	-	○
펄스 스케일러 (레인지 가변형)	M2PRU	○	○	-	○
직류 입력 리미트 알람 (릴레이 a 접점 출력)	M2AVS	○	-	-	○
알람 설정기 (숫자 설정 타입, 2점 알람)	M2SED	○	○	○	○
알람 설정기 (숫자 설정 타입, DPDT 출력)	M2AS	○	-	-	○
알람 설정기 (숫자 설정 타입, 히스테리시스폭 가변, 1점 알람)	M2AS1	○	-	○	○

품명	형식	CE	UL	UK CA	🌐
비율 변환기 (출력 바이어스 타입)	M2REB	○	○	-	○
비율 변환기 (입력 바이어스 타입)	M2RTS	○	○	-	○
바이어스 변환기	M2LMS	○	○	○	○
1차 지연 변환기	M2CDS	○	○	-	○
등속 반응 변환기	M2CRS	○	○	-	○
매뉴얼 세터	M2MST	○	-	-	○

설정 방법에 대한 상세한 내용은 4페이지~5페이지를 참조해 주십시오.

이 밖에 측면에 있는 DIP 스위치로 사양을 변경할 수 있는 타입도 있습니다.

주문 시에는 반드시 최신 사양서를 확인해 주십시오. 사양서, 취급설명서는 당사 웹사이트에서 다운로드할 수 있습니다.

www.mgco.jp mgkorea@mgco.jp

특수 변환기

유니버설 입력 변환기



전류, 전압, 써머커플, RTD, 포텐서미터, 5종류의 입력에서 선택할 수 있습니다. 출력은 Modbus가 장착되어 있는 것도 준비되어 있습니다.

유니버설 입력 변환기 **M2XU**
 유니버설 입력 변환기(Modbus) **M2XUM**

CT 변환기



교류 전류 신호를 계장 표준 신호로 변환합니다. 소형 소켓은 모터의 돌입 전류 등으로 용착이 발생할 위험성이 있으므로 입력 신호는 소켓을 우회하는 구조로 되어 있습니다.

CT 변환기(평균치 연산형) **M2CA**
 CT 변환기(실효치 연산형) **M2CE**

30μs의 초고속 반응형 직류 신호 변환기



고변환 정밀도, 초저온 드리프트, 초고속 응답 등 총방전 시험 장치에 필수적인 3가지 특징을 실현한 변환기입니다.

직류 신호 변환기 (고정밀도, 30μs의 초고속 반응형) **M2VF3**

P/I 변환기



19.6~98.1kPa 등의 공기압 신호를 계장 표준 신호로 변환합니다.

P/I 변환기 **M2PV**

전압 분배기



일반적으로는 사용할 수 없는 고전압을 문제없이 사용할 수 있는 전압 레벨로 분압합니다. 표준품의 분압은 1/1000입니다.

전압 분배기 **M2VV**

로터리 엔코더 속도 변환기



2상 인크리멘털형 로터리 엔코더의 정회전·역회전 펄스 입력을 정역 속도 신호로 변환합니다.

로터리 엔코더 속도 변환기 (센서용 전원 장착, PC 프로그램 가능) **M2XRP2**

저항/저항 변환기



RTD의 저항값을 입력으로 하여 입력의 n배 저항값을 출력하는 변환기입니다. 오래된 센서에 새로운 조절계를 접속할 경우 등에 사용합니다.

저항/저항 변환기 **M2RR**

아날로그 신호 전환기



아날로그 신호 2개를 선택하거나, 아날로그 전압 신호 1개를 2방향으로 전환할 수 있습니다.

아날로그 신호 전환기 **M2MNV**

HART 통신용 디스트리뷰터



HART 통신에 대응하는 2선식 전송기에 통신을 차단하지 않고 전원을 공급하는 절연 기능이 있는 디스트리뷰터입니다. HART 통신 신호 파형을 정형하는 리피터 기능도 있습니다.

디스트리뷰터 리피터 (아날로그형, HART 통신 대응, 절연, 출력단 오픈 상태 검출 기능 선택 가능) **M2DYHR**

비율 연산기



표시를 보면서 비율과 바이어스를 수치로 설정할 수 있는 비율 변환기입니다. 설정하는데 테스터 등이 필요하지 않고, 어두운 곳에서도 정확하게 설정할 수 있습니다.

비율 변환기(출력 바이어스 타입) **M2REB**
 비율 변환기(입력 바이어스 타입) **M2RTS**

M1E 시리즈

M2 시리즈

W2 시리즈

M60 시리즈

M6 시리즈

M50X-UNIT

M5-UNIT

W5-UNIT

M80 시리즈

20 시리즈

기타 신호 변환기

알람 설정기

■ 센서 입력용 변환기

품명	형식	CE	UL	UK CA	
아이솔레이터	M2YV	-	-	-	○
입력 루프 파워 아이솔레이터	M2SN	○	○	○	○
유니버설 입력 변환기 (PC 프로그램 가능)	M2XU	○	○	-	○
유니버설 입력 변환기 (PC 프로그램 가능, Modbus 있음)	M2XUM	○	-	-	○
직류 신호 변환기 ("ONE-STEP CALIBRATION" 설정형)	M2LV	-	-	-	○
직류 신호 변환기(PC 프로그램 가능)	M2XV2	○	○	-	○
유기 EL 디스플레이 직류 신호 변환기(PC 프로그램 가능)	M2EXV	○	-	-	○
직류 신호 변환기 (아날로그 2출력형)	M2WVS	○	-	○	○
직류 신호 변환기(아날로그형)	M2VS	○	○	○	○
직류 신호 변환기 (아날로그형, 태양광 발전·백열상용)	M2VT	○	-	-	○
직류 신호 변환기(레인지 가변형)	M2FV	○	-	○	○
직류 신호 변환기(초고속)	M2VF	○	○	○	○
직류 신호 변환기 (30μs의 초고속 반응형)	M2VF2	○	○	○	○
직류 신호 변환기 (고정밀도, 30μs의 초고속 반응형)	M2VF3	○	-	○	○
전압 분배기	M2VV	-	-	-	○
써머커플 변환기(PC 프로그램 가능)	M2XT2	○	○	○	○
유기 EL 디스플레이 써머커플 변환기(PC 프로그램 가능)	M2EXT	○	-	-	○
써머커플 변환기(아날로그형)	M2TS	○	○	○	○
써머커플 변환기 (아날로그형, 태양광 발전·백열상용)	M2TT	○	-	-	○
RTD 변환기 ("ONE-STEP CALIBRATION" 설정형)	M2LR	-	-	-	○
RTD 변환기 (PC 프로그램 가능)	M2XR2	○	○	-	○
유기 EL 디스플레이 RTD 변환기(PC 프로그램 가능)	M2EXR	○	-	-	○
RTD 변환기(아날로그형)	M2RS	○	○	○	○
RTD 변환기 (아날로그형, 입력 검출 전류 1mA)	M2RS1	○	-	-	○
RTD 변환기 (아날로그형, 태양광 발전·백열상용)	M2RT	○	-	-	○
저항/저항 변환기	M2RR	-	-	-	○
포텐서미터 변환기 ("ONE-STEP CALIBRATION" 설정형)	M2LPM	-	-	-	○
포텐서미터 변환기(PC 프로그램 가능)	M2XM2	○	○	-	○
유기 EL 디스플레이 포텐서미터 변환기(PC 프로그램 가능)	M2EXM	○	-	-	○
포텐서미터 변환기(아날로그형)	M2MS	○	○	○	○
디스트리뷰터 (입출력 간 비절연)	M2D	○	○	○	○

M1E 시리즈

M2 시리즈

W2 시리즈

M60 시리즈

M6 시리즈

M50X-UNIT

M5-UNIT

W5-UNIT

M80 시리즈

20 시리즈

기타
신호 변환기

2선식
신호 변환기

알람 설정기

품명	형식	CE	UL	UK CA	
디스트리뷰터 (입출력 간 비절연, 표시 램프 탑재)	M2D2	○	○	○	○
디스트리뷰터 (아날로그형, 절연, 아이솔레이터 대응 타입)	M2DYS	○	○	○	○
디스트리뷰터 (아날로그형, 절연)	M2DY	○	○	-	○
유기 EL 디스플레이 디스트리뷰터 (PC 프로그램 가능)	M2EXDY	○	-	-	○
디스트리뷰터 (아날로그형, HART 통신 대응, 절연, 출력단 오픈 상태 검출 기능 선택 가능)	M2DYH2	○	-	-	○
디스트리뷰터 (아날로그형, HART 통신 대응, 절연)	M2DYH	-	-	-	○
디스트리뷰터 리피터 (아날로그형, HART 통신 대응, 절연, 출력단 오픈 상태 검출 기능 선택 가능)	M2DYHR	○	-	-	○
디스트리뷰터 (제곱근, 입출력 간 비절연)	M2DL	○	○	-	○
디스트리뷰터 (제곱근, 제곱근 연산기 대응 타입)	M2DNY	○	○	-	○
디스트리뷰터 (10~50mA DC용)	M2DU	-	-	-	○
유기 EL 디스플레이 셀신 변환기 (PC 프로그램 가능)	M2EXS	○	-	-	○
로드셀 변환기	M2LCS	○	○	-	○
타코제너레이터 변환기	M2TG	○	○	-	○
교류 입력 변환기(실효치 연산형)	M2AC	○	○	○	○

■ 전력용 변환기

품명	형식	CE	UL	UK CA	
PT 변환기 (평균치 연산형, 정현파 입력)	M2PA	○	○	-	○
PT 변환기(실효치 연산형)	M2PE	○	○	-	○
CT 변환기 (평균치 연산형, 정현파 입력)	M2CA	○	○	○	○
CT 변환기(실효치 연산형)	M2CE	○	○	○	○
교류 전류 변환기 (클램프식 센서 입력형)	M2CEC	-	-	-	○

■ 펄스 변환기

품명	형식	CE	UL	UK CA	
펄스 아날로그 변환기 (PC 프로그램 가능)	M2XPA3	○	○	○	○
로우 (LOW) 펄스 변환기(50Hz 이상)	M2SP	○	○	○	○
로터리 엔코더 속도 변환기 (센서용 전원 장착, PC 프로그램 가능)	M2XRP2	○	○	-	○
아날로그 펄스 변환기 (레인지 고정형)	M2AP	○	○	-	○
펄스 아이솔레이터	M2PP	○	○	○	○
펄스 스케일러 (레인지 가변형)	M2PRU	○	○	○	○
펄스 분주 변환기	M2PDU	-	-	-	○

주문 시에는 반드시 최신 사양서를 확인해 주십시오. 사양서, 취급설명서는 당사 웹사이트에서 다운로드할 수 있습니다.

www.mgco.jp mgkorea@mgco.jp

■ 알람 설정기

품명	형식	CE	UL	UK CA	
직류 입력 리미트 알람 (월레이 a 점점 출력)	M2AVS	○	-	-	○
알람 설정기 (숫자 설정 타입, 2점 알람)	M2SED	○	○	○	○
알람 설정기 (숫자 설정 타입, DPDT 출력)	M2AS	○	-	-	○
알람 설정기 (숫자 설정 타입, 히스테리시스폭 가변, 1점 알람)	M2AS1	○	-	○	○
유기 EL 디스플레이 직류 입력 디지털 알람 (PC 프로그램 가능, 2점/4점 알람기)	M2EAXV	○	-	-	○
유기 EL 디스플레이 서머커플 변환기 (PC 프로그램 가능, 2점/4점 알람기)	M2EAXT	○	-	-	○
유기 EL 디스플레이 RTD 디지털 알람 (PC 프로그램 가능, 2점/4점 알람기)	M2EAXR	○	-	-	○
유기 EL 디스플레이 포텐셔미터 디지털 알람 (PC 프로그램 가능, 2점/4점 알람기)	M2EAXM	○	-	-	○
유기 EL 디스플레이 디스트리뷰터 디지털 알람 (PC 프로그램 가능, 2점/4점 알람기)	M2EAXDY	○	-	-	○
유기 EL 디스플레이 셀신 디지털 알람 (PC 프로그램 가능, 2점/4점 알람기)	M2EAXS	○	-	-	○

■ 공기압식 변환기

품명	형식	CE	UL	UK CA	
P/1 변환기	M2PV	○	○	-	○

■ 특성 변환기

품명	형식	CE	UL	UK CA	
가산기	M2ADS	○	○	-	○
감산기	M2SBS	○	○	-	○
곱셈 변환기	M2MLS	○	○	-	○
디바이더	M2DIS	○	○	-	○
비율 변환기(출력 바이어스 타입)	M2REB	○	○	-	○
비율 변환기(입력 바이어스 타입)	M2RTS	○	○	-	○
리니어라이저 (PC 프로그램 가능)	M2XF2	○	○	-	○
제곱근 연산기(입출력 간 비절연)	M2FL	○	○	-	○
제곱근 연산기(절연)	M2FLS	○	○	-	○
리미터 변환기	M2LMS	○	○	○	○
리버스 변환기(루프 테스트 출력)	M2UDS2	○	-	-	○
리버스 변환기	M2UDS	○	○	-	○

품명	형식	CE	UL	UK CA	
1차 지연 변환기	M2CDS	○	○	-	○
등속 반응 변환기	M2CRS	○	○	-	○
트랙/홀드 (루프 테스트 출력)	M2AMS2	○	-	-	○
트랙/홀드	M2AMS	○	○	○	○
피크 홀드 (루프 테스트 출력)	M2PHS2	○	-	-	○
피크 홀드	M2PHS	○	○	-	○
선택 변환기 (루프 테스트 출력)	M2SES2	○	-	-	○
선택 변환기	M2SES	○	○	○	○
아날로그 신호 전환기	M2MNV	○	-	○	○
매뉴얼 세터	M2MST	○	-	-	○
고속 PID 컨트롤러(PC 프로그램 가능)	M2FC2	-	-	-	○

■ 멀티 베이스

품명	형식	CE	UL	UK CA	
8채널 베이스 (Fujitsu FCN 형 커넥터 출력)	M2BS-8U1	○	-	-	○
8채널 베이스 (OMRON 케넥터 출력)	M2BS-8U2	○	○	-	○
16채널 베이스(단자대 출력)	M2BS-16U0	○	○	○	○
16채널 베이스 (Fujitsu FCN 형 커넥터 출력)	M2BS-16U1	○	-	○	○
16채널 베이스 (OMRON 케넥터 출력)	M2BS-16U2	○	○	○	○
멀티 베이스	M2BS2	-	-	-	○
멀티 아날로그 전송기(CC-Link용)	M2BC	-	-	-	-
멀티 아날로그 전송기 (DeviceNet)	M2BD	○	○	-	○

■ 액세서리

품명	형식	CE	UL	
M2BS용 소켓 커버	P-M2	-	-	○
확장 모듈	M2BW	-	-	○
더미모듈	M2DM	-	-	○

M1E 시리즈

M2 시리즈

W2 시리즈

M60 시리즈

M6 시리즈

M50X-UNIT

M5-UNIT

W5-UNIT

M80 시리즈

20 시리즈

기타
신호 변환기

2선식
신호 변환기

알람 설정기

절연 2출력 소형 신호 변환기

W2 Series

CE 마킹, UL 규격, 다양한 전원 사양에 대응하는 절연 2출력 콤팩트 플러그인형 변환기입니다.

M1E 시리즈

M2 시리즈

W2 시리즈

M60 시리즈

M6 시리즈

M50X-UNIT

M5-UNIT

W5-UNIT

M80 시리즈

20 시리즈

기타
신호 변환기2선식
신호 변환기

알람 설정기

공간 절약, 절연 2출력 변환기

입력-제1 출력-제2 출력-전원 간
4포트 절연, 내전압 2000V AC입니다.

국제 규격 대응

CE 마킹 및 UL 규격에 적합합니다.

다양한 전원 대응

100~240V AC
24V DC/110V DC
전원에 대응합니다.

루프 테스트 출력 기능

루프 테스트 기능으로 아날로그 출력 채널마다
개별적으로 동작 테스트를 할 수 있습니다.
(PC 프로그램형만 해당)

88.5mm



고밀도 실장

절연 2출력임에도 고밀도 실장이 가능한
폭 29.5mm의 변환기입니다.M2 시리즈와 W2 시리즈를 나열하여 설치하면
외형이 고르지 않습니다. 그래서 W2 시리즈에도
1출력형을 준비했습니다.

주요 사양

구조 : 슬림 타입 플러그인 구조
접속 : M3 나사 단자
입력 : 기종 리스트를 참조해 주십시오
출력 : 사양서를 참조해 주십시오
설치 : Wall 또는 DIN 레일 설치절연 2출력 소형 신호 변환기 W2 시리즈는 입력-제1 출력-제2 출력-전원 간을
아이슬레이션한 4포트 절연 변환기입니다. 다양한 기종과 빠른 납기 대응품이 많으며,
각종 인증도 취득하였습니다.



-기종에 따라 다릅니다

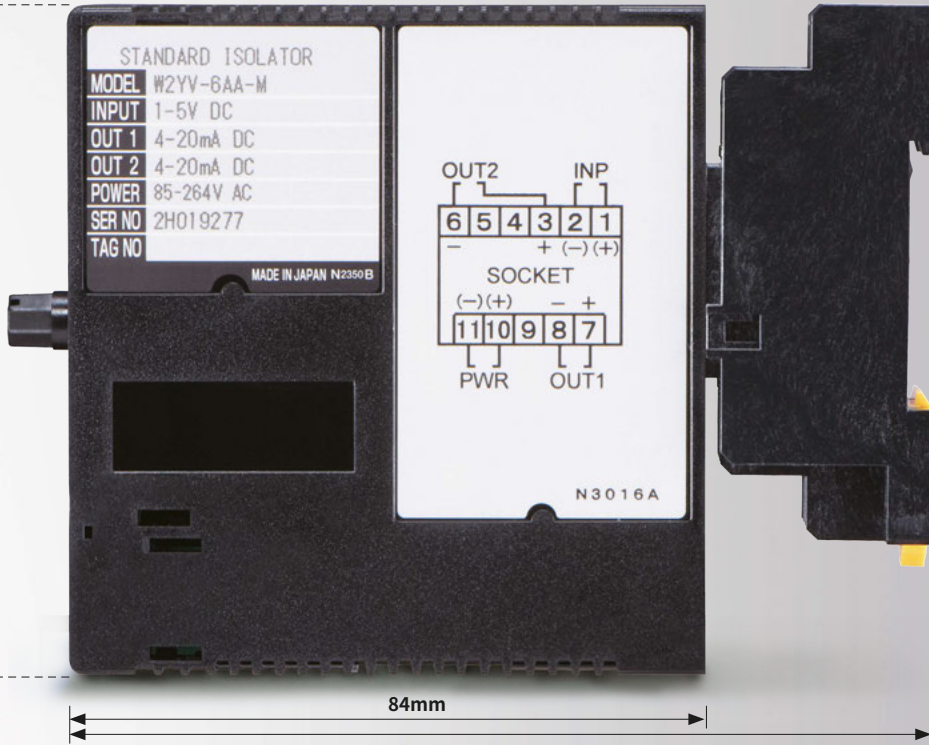

84mm
깊이 124 mm

- M1E 시리즈
- M2 시리즈
- W2 시리즈**
- M60 시리즈
- M6 시리즈
- M50X-UNIT
- M5-UNIT
- W5-UNIT

- M80 시리즈
- 20 시리즈
- 기타 신호 변환기
- 2선식 신호 변환기
- 알람 설정기

공간 절약형 플러그인 구조

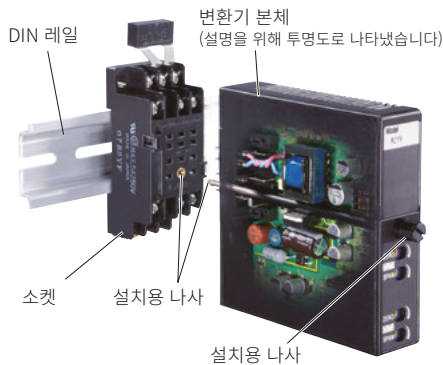

배선을 분리하지 않고 검사·교환할 수 있는 공간 절약형 플러그인 구조입니다. 소켓과 변환기 본체는 설치용 나사로 단단히 고정되므로 풀리거나 떨어질 염려가 없습니다.

절연과 공급 전원

4포트 절연 내전압 2000V AC 1분간

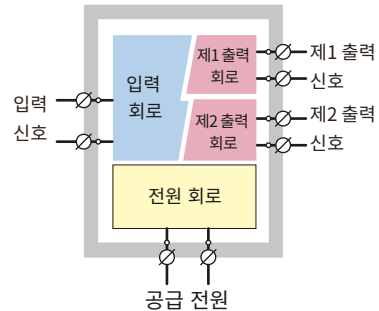

교류 전원: 85~264V AC, 100~240V AC
 직류 전원: 24V DC, 11~27V DC, 110V DC

기종에 따라 사양이 다를 수 있습니다.
 상세한 내용은 사양서를 확인해 주십시오.

■ 센서 입력용 변환기

품명	형식	CE	UL	UK CA	
아이슬레이터	W2YV	-	-	-	○
직류 신호 변환기(아날로그형)	W2VS	○	○	○	○
직류 신호 변환기(초고속)	W2VF	○	○	○	○
써머커플 변환기 (PC 프로그램 가능)	W2XT	-	-	-	○
써머커플 변환기 (아날로그형)	W2TS	○	○	○	○
RTD 변환기 (PC 프로그램 가능)	W2XR	-	-	-	○
M1E 시리즈 RTD 변환기 (아날로그형)	W2RS	○	○	○	○
RTD 변환기 (아날로그형, 입력 검출 전류 1mA)	W2RS1	○	-	-	○
M2 시리즈 포텐서미터 변환기(PC 프로그램 가능)	W2XM	-	-	-	○
포텐서미터 변환기(아날로그형)	W2MS	○	○	-	○
W2 시리즈 디스트리뷰터 (아날로그형, 절연, 아이슬레이터 대응 타입)	W2DYS	○	○	○	○
디스트리뷰터 (아날로그형)	W2DY	○	-	○	○
M60 시리즈 디스트리뷰터 (제공근)	W2DNY	○	○	-	○
디스트리뷰터 (아날로그형, HART 통신 대응, 절연)	W2DYH	-	-	-	○
M6 시리즈 디스트리뷰터 (아날로그형, HART 통신 대응, 절연, 출력단 오픈 상태 검출 기능 선택 가능)	W2DYH2	○	-	○	○
M50X-UNIT 타코제너레이터 변환기	W2TG	○	○	-	○
교류 입력 변환기(실효치 연산형)	W2AC	○	○	-	○

■ 전력용 변환기

품명	형식	CE	UL	UK CA	
M5-UNIT PT 변환기 (평균치 연산형, 정현파 입력)	W2PA	○	○	-	○
W5-UNIT PT 변환기(실효치 연산형)	W2PE	○	○	-	○
CT 변환기 (평균치 연산형, 정현파 입력)	W2CA	○	○	○	○
M80 시리즈 CT 변환기(실효치 연산형)	W2CE	○	○	○	○

■ 펄스 변환기

품명	형식	CE	UL	UK CA	
로우 (LOW) 펄스 변환기(50Hz 이상)	W2SP	○	○	-	○
아날로그 펄스 변환기 (레인지 고정형)	W2AP	○	○	-	○
펄스 아이슬레이터	W2PP	○	-	○	○

■ 공기압식 변환기

품명	형식	CE	UL	UK CA	
P/I 변환기	W2PV	○	○	-	○

■ 특성 변환기

품명	형식	CE	UL	UK CA	
리니어라이저(PC 프로그램 가능)	W2XF	-	-	-	○
절대값 변환기(아날로그형)	W2VABS	-	-	-	○
2출력 매뉴얼 세트	W2MST	-	-	-	○

20 시리즈

기타
신호 변환기

2선식
신호 변환기

알람 설정기

기타 플러그인형 변환기 시리즈

공간 절약(AC 전원)형 변환기 F-UNIT Series

24V DC와 각종 AC 전원 대응, 공간 절약형 플러그인 구조의 변환기입니다.

폭 26mm, AC 전원 대응 플러그인형

배선을 분리하지 않고 검사·교환할 수 있는 손바닥 사이즈의 플러그인 구조입니다.

다양한 라인업

주요 변환기 대부분을 갖추고 있습니다.

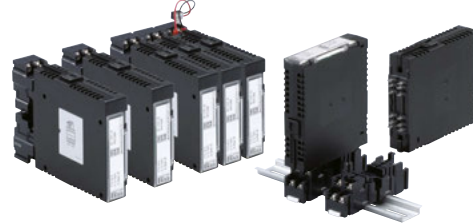

공간 절약(DC 전원)형 변환기 H-UNIT Series

24V DC 전원, 공간 절약형 플러그인 구조의 변환기입니다.

폭 26mm, 플러그인형

배선을 분리하지 않고 검사·교환할 수 있는 손바닥 사이즈의 플러그인 구조입니다.

다양한 라인업

주요 변환기 대부분을 갖추고 있습니다.

공기압식 변환기

P/I/P 변환기가 준비되어 있습니다.



센서 신호용 I/P 변환기 P-UNIT Series

독특한 센서 직접 입력형 I/P 변환기.

공기와 전기의 2출력

각종 센서 신호를 직접 입력하여 공기압 신호와 절연된 직류 신호를 동시에 출력합니다.

마운트 블록

마운트 블록(에어 헤더)에 설치하면 일괄 급기할 수 있습니다.

최대 공기 공급량 60NL/min

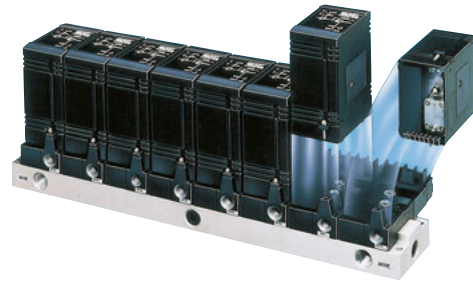

상세한 내용은 Web사이트를
참조해 주십시오.



M1E 시리즈

M2 시리즈

W2 시리즈

M60 시리즈

M6 시리즈

M50X-UNIT

M5-UNIT

W5-UNIT

M80 시리즈

20 시리즈

기타
신호 변환기

2선식
신호 변환기

알람 설정기

빌딩 방식 슈퍼 슬림 타입 변환기

M60 Series

다양한 아이디어와 기술을 담아낸
 폭 6mm의 슈퍼 슬림 타입 신호 변환기입니다.

M1E 시리즈

M2 시리즈

W2 시리즈

M60 시리즈

M6 시리즈

M50X-UNIT

M5-UNIT

W5-UNIT

M80 시리즈

20 시리즈

기타
 신호 변환기

2선식
 신호 변환기

알람 설정기

슈퍼 슬림 타입 변환기

폭 6mm 의 빌딩 방식 슈퍼 슬림 타입 변환기입니다 .

선택할 수 있는 단자대

스프링식 단자 접속형 , e-CON 커넥터 접속형의 2 가지 타입
 중에서 선택할 수 있습니다 .

전선 연결 커넥터로 일괄 전원 공급

변환기끼리 전원 연결 커넥터로 직접 연결되기 때문에 설치
 베이스가 없어도 전원을 일괄 공급할 수 있으며 배선에
 걸리는 시간이 절약됩니다 .



주요 사양

- 구조 : 슈퍼 슬림 타입, 카드 타입
- 접속 : 스프링식 단자
- 입력 : 기종 리스트를 참조해 주십시오
- 출력 : 사양서를 참조해 주십시오
- 설치 : DIN 레일 설치

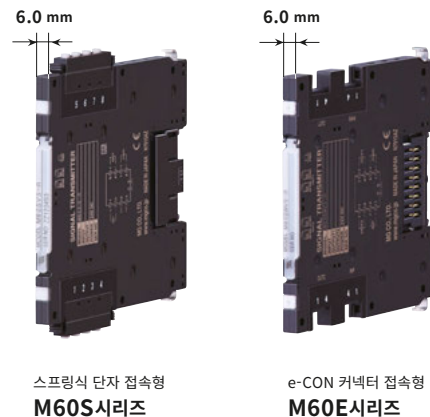

단자별로 2시리즈를 구비했습니다.

주문 시에는 반드시 최신 사양서를 확인해 주십시오. 사양서, 취급설명서는 당사 Web사이트에서 다운로드할 수 있습니다.

www.mgco.jp mgkorea@mgco.jp

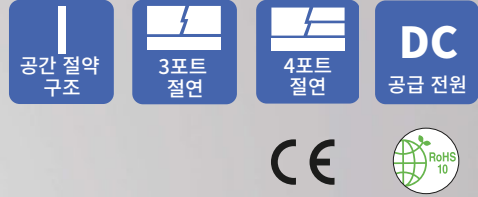

· 기종에 따라 다릅니다

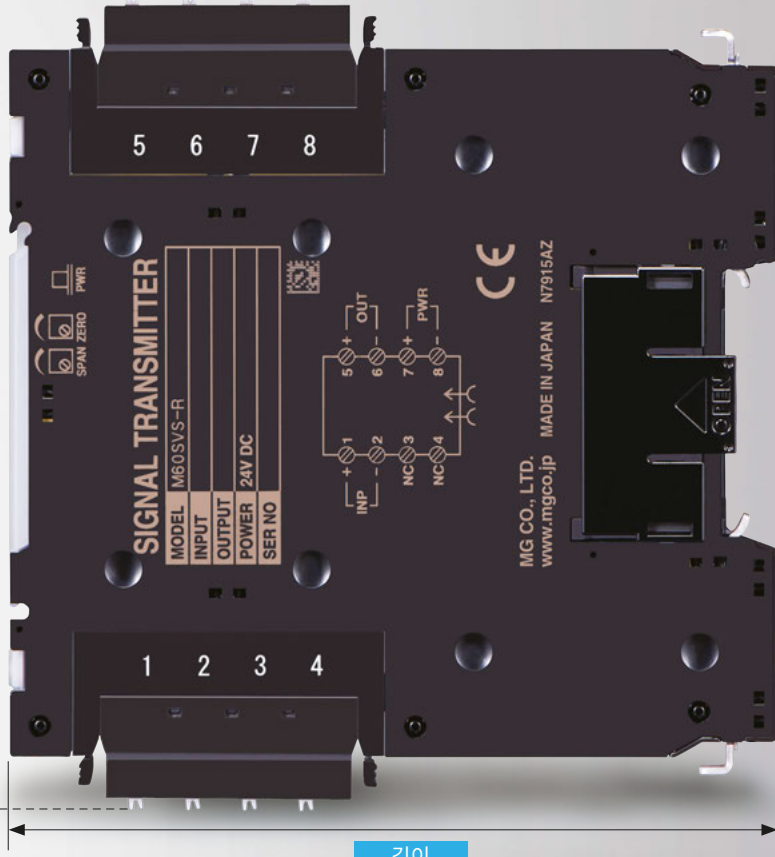

깊이
102 mm

- M1E 시리즈
- M2 시리즈
- W2 시리즈
- M60 시리즈**
- M6 시리즈
- M50X-UNIT
- M5-UNIT
- W5-UNIT
- M80 시리즈

장착 베이스가 필요 없는 공간 절약형

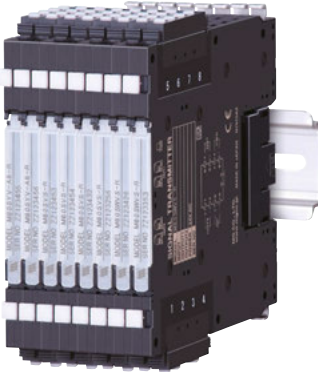

장착 베이스를 사용하지 않으므로 베이스에 빈 슬롯이 발생하지 않아 공간을 효과적으로 활용할 수 있습니다. 밀착 장치를 통해 고밀도 실장이 가능합니다.

● 개발 중인 제품이므로 사양이 변경될 수 있습니다. 주문·사용하실 때는 반드시 최신 사양서를 확인해 주십시오.

절연과 공급 전원

3포트 절연
내전압 1500V AC 1분간

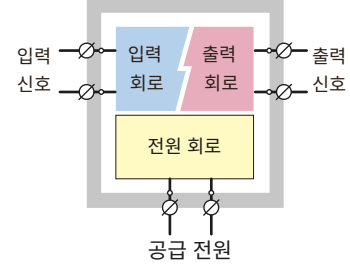

직류 전원: 24V DC

M60SWVS, M60EWVS는 4 포트 절연입니다. 상세한 내용은 사양서를 확인해 주십시오.

- 20 시리즈
- 기타 신호 변환기
- 2선식 신호 변환기
- 알람 설정기

주문 시에는 반드시 최신 사양서를 확인해 주십시오. 사양서, 취급설명서는 당사 웹사이트에서 다운로드할 수 있습니다.

각 부분의 명칭 · 사진은 M60SWVS입니다.

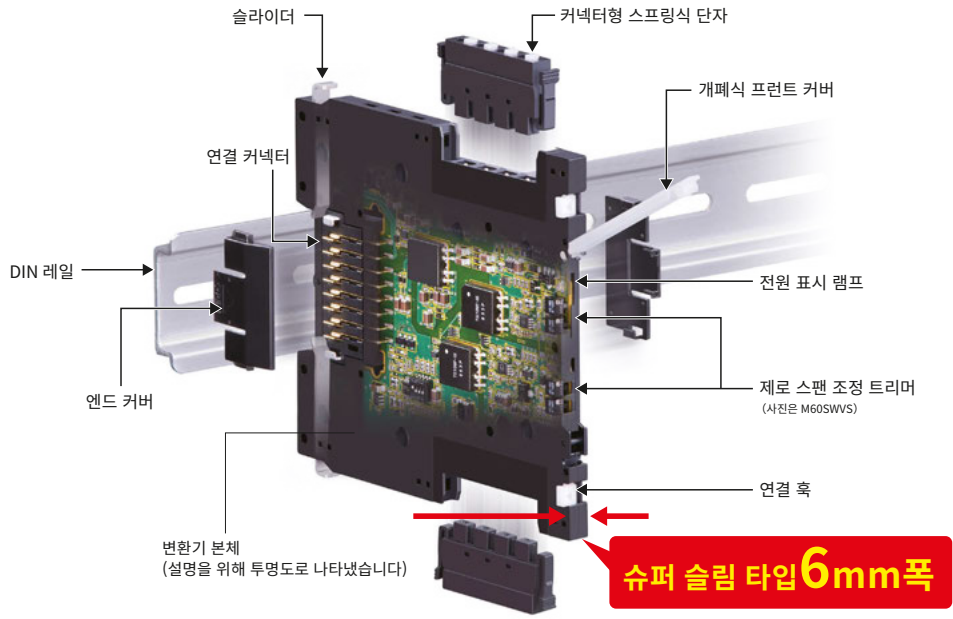

배선 작업의 효율성을 높이는 커넥터 타입 스프링식 단자

M60S 시리즈는 커넥터 타입 스프링식 단자를 채용했습니다. 전선을 접속한 상태에서 단자를 분리할 수 있으며, 점검 및 사양 변경 시 편리합니다. 접속은 강력한 판 스프링으로 전선과 접속하는 스프링식이므로 전선을 직접 탈착할 수 있으며, 원형 단자 등 번거로운 배선 처리가 필요 없으므로 배선 작업의 효율이 향상됩니다.

커넥터 타입 스프링식 단자의 구조

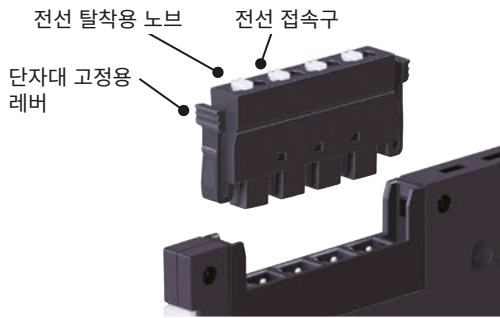

전선의 탈착

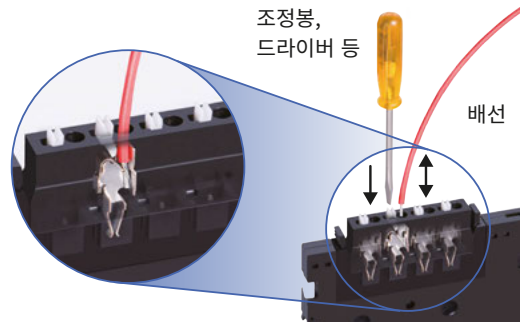

조정봉 또는 일자 드라이버 등으로 흰 전선 탈착용 노브를 아래로 누르고 전선을 탈착합니다. 페룰 등 선단이 단단한 경우에는 그대로 삽입할 수 있습니다.

e-CON 커넥터 접속형인 M60E 시리즈가 등장!

전선의 피복을 벗길 필요가 없어서 접속에 필요한 시간과 인력을 대폭 절감할 수 있습니다.
장치의 탈착 시, 배선의 분리와 복원이 간단합니다.

e-CON 커넥터 타입의 구조



M1E 시리즈

M2 시리즈

W2 시리즈

M60 시리즈

M6 시리즈

M50X-UNIT

M5-UNIT

W5-UNIT

M80 시리즈

20 시리즈

기타
신호 변환기

2선식
신호 변환기

알람 설정기

전원 연결 커넥터로 일괄 전원 공급과 장착 베이스가 필요 없는 공간 절약형 구조

여러 대의 변환기에 일괄적으로 전원을 공급하는 경우 설치 베이스를 사용하지만, M60S 시리즈는 변환기끼리 전원 연결 커넥터로 직접 연결되므로 장착 베이스가 필요 없으며, 어느 한 대에만 전원을 접속을 하면, 연결된 변환기에 자동으로 전원이 공급됩니다. 배선에 걸리는 시간을 절약하고, 장착 베이스의 빈 슬롯으로 인한 공간 낭비를 줄일 수 있습니다.

DIN 레일에 다중 장착

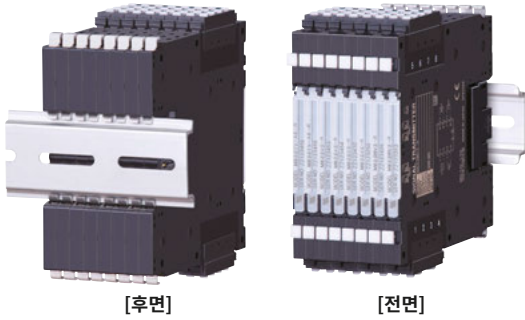

[후면]

[전면]

전면 측의 좌우 벌어짐을 방지하는 연결 홈



연결 홈

전면의 상하에 있는 홈으로 왼쪽 옆의 변환기와 연결합니다.

베이스가 없어도 전원을 일괄 공급할 수 있는 전원 연결 커넥터

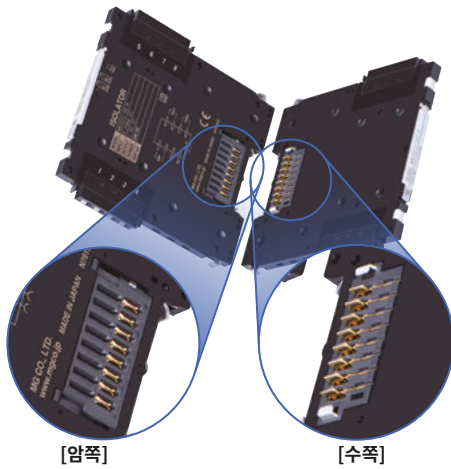

[암쪽]

[수쪽]

수 쪽 커넥터의 홈을 암 쪽 커넥터의 홈에 슬라이드시키면서 고정하기 때문에 확실하게 연결됩니다.

M1E 시리즈

M2 시리즈

W2 시리즈

M60 시리즈

M6 시리즈

M50X-UNIT

M5-UNIT

W5-UNIT

M80 시리즈

20 시리즈

기타
신호 변환기

2선식
신호 변환기

알람 설정기

■ 센서 입력용 변환기 스프링식 단자 접속형

품명	형식	CE	
아이슬레이터	M60SYV	○	○
직류 입력 변환기(범위 가변형)	M60SVS	○	○
직류 입력 변환기(범위 가변형, 절연 2출력)	M60SWVS	○	○

■ 센서 입력용 변환기 e-CON 커넥터 접속형

품명	형식	CE	
아이슬레이터	M60EYV	○	○
직류 입력 변환기(범위 가변형)	M60EVS	○	○
직류 입력 변환기(범위 가변형, 절연 2출력)	M60EWVS	○	○

●개발 중인 제품이므로 사양이 변경될 수 있습니다. 주문·사용하실 때는 반드시 최신 사양서를 확인해 주십시오.

슈퍼 슬림 타입 변환기

M6 Series

공간 절약·에너지 절약·배선 절약으로
총비용을 줄일 수 있습니다.

M1E 시리즈

M2 시리즈

W2 시리즈

M60 시리즈

M6 시리즈

M50X-UNIT

M5-UNIT

W5-UNIT

M80 시리즈

20 시리즈

기타
신호 변환기

2선식
신호 변환기

알람 설정기

슈퍼 슬림 타입 변환기

폭 5.9mm인 슈퍼 슬림 타입 변환기입니다 (M6D, M6S인 경우).

단자대 선택 가능

스프링식 단자형, 나사 단자형, 유로 단자형의 3가지 타입 중에서 선택할 수 있습니다.

슬림 타입이지만 여유 있는 성능

슬림 타입이지만 절연 내압은 여유가 있는 2000V AC를 실현했습니다.

4~20mA DC 출력의 허용 부하 저항은 550Ω, 슬림 타입이지만 강력합니다.

고밀도 실장으로 밀착 설치에도 발열 걱정이 없는 에너지 절약형 설계입니다.

다양한 전원 대응

DC 전원 및 100~240V AC용 전원에 대응합니다 (AC 전원은 M6□YV, M6□XU, M6□VS만).

루프 테스트 출력 기능

루프 테스트 기능으로 아날로그 출력 채널마다 개별적으로 동작 테스트를 할 수 있습니다. (PC 프로그래밍만 해당)



다중 장착 베이스와 전원 카드를 준비

전원 카드와 다중 장착 베이스를 사용하면 전원을 일괄 공급할 수 있어, 배선 작업을 효율적으로 할 수 있습니다.

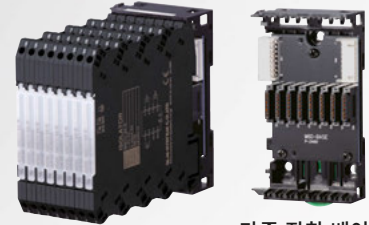

다중 장착 베이스

주요 사양

구조 : 슈퍼 슬림 타입, 카드 타입
접속(입출력부) : 스프링식 단자(M6S 시리즈)
M3 나사 단자(M6N 시리즈)
유로 단자(M6D 시리즈)

입력 : 기종 리스트를 참조해 주십시오

출력 : 사양서를 참조해 주십시오

설치 : 베이스 또는 DIN 레일 설치

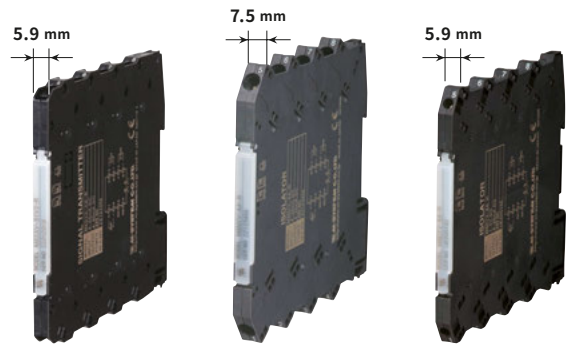

스프링식 단자 접속형
M6S 시리즈

나사 단자 접속형
M6N 시리즈

유로 단자 접속형
M6D 시리즈

단자별로 세가지 종류를 준비했습니다.



-기종에 따라 다릅니다

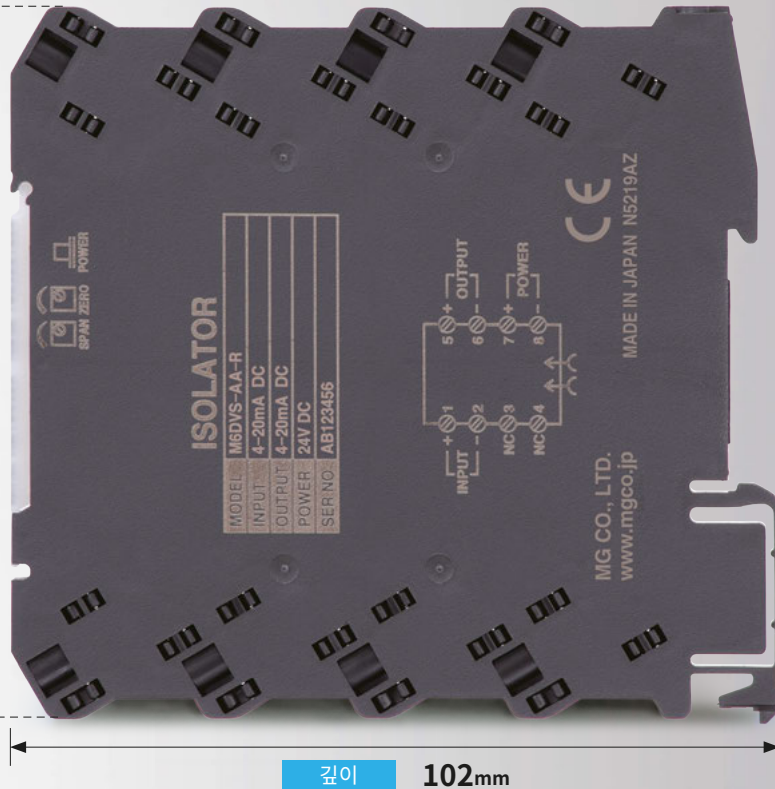

깊이 102mm

슈퍼 슬림 타입 구조

사선 구조의 배선구

단자대는 배선 작업성을 고려하여 드라이버 등의 공구를 비스듬하게 앞쪽에서 삽입하고, 배선을 비스듬하게 뒤쪽에서 삽입하는 사선 구조로 되어 있습니다.



변환기 본체 (설명을 위해 투영도로 나타냈습니다)

프런트 커버

프런트 커버는 개폐식입니다. 투과식 커버이므로 닫은 상태에서 전원 표시 램프를 확인할 수 있습니다.

뒷면 커넥터

다중 장착 베이스를 사용하면 뒷면 커넥터에서 전원을 공급 받을 수 있습니다(단, DC 전원일 경우에 한함).

DIN 레일 설치용 홈

DIN 레일 또는 다중 장착 베이스에 설치할 경우에 사용됩니다.

절연과 공급 전원

3포트 절연 내전압 2000V AC 1분간

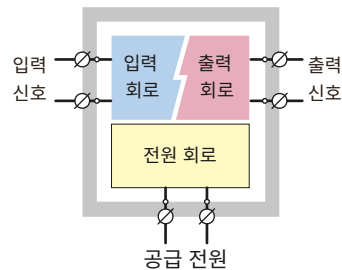

교류 전원: 100~240V AC

직류 전원: 24V DC

기종에 따라 사양이 다를 수 있습니다. 상세한 내용은 사양서를 확인해 주십시오.

M1E 시리즈

M2 시리즈

W2 시리즈

M60 시리즈

M6 시리즈

M50X-UNIT

M5-UNIT

W5-UNIT

M80 시리즈

20 시리즈

기타 신호 변환기

2선식 신호 변환기

알람 설정기

얇은 두께로 교류 전원에 대응합니다.

- 강화 절연 소재를 채택하여 내압이 뛰어난 트랜스 슬림 타입화에 성공했습니다.
- CE 마킹에 적합합니다.

신개발
슈퍼 슬림 타입·고내압 트랜스
(설명을 위해 투명도로 나타냈습니다)

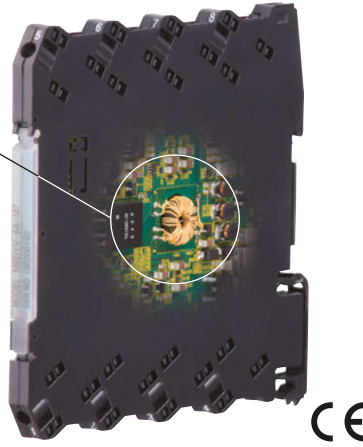

교류 전원 대응 기종 일람

- 아이슬레이터
M6□YV
- 직류 신호 변환기(아날로그형)
M6□VS
- PC 프로그램 가능 유니버설 입력 변환기
M6□XU
- 직류 입력
- 써머커플 입력
- RTD 입력
- 포텐시미터 입력

교류 전원	100~240V AC 47~66Hz 허용 범위 90~264V AC
절연 저항	입력-출력-전원 간 100MΩ 이상/500V DC
내전압	입력-출력-전원-대지 간 2000V AC 1분간

다중 장착 베이스로 최대 47대의 고밀도 실장이 가능합니다.

- 변환기로 전원을 일괄 공급할 수 있는 다중 장착 베이스입니다.
- 공급 전원은 전원 카드에서 공급되어 최대 47대(설치 베이스 6대 사용)까지 접속할 수 있습니다.

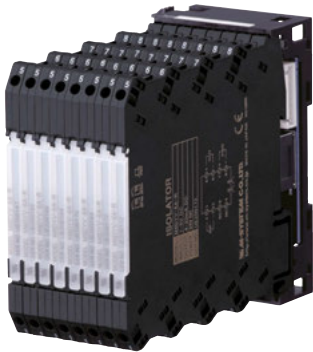

다중 장착 베이스
M6□BS
8슬롯용
8슬롯 증설용

신호 변환기

전원 카드
직류 전원 카드
2중화 직류 전원 카드
교류 전원 카드

M6□PS1
M6□PS2
M6-PSM

제어반의 소형화·제어반의 공간 절약

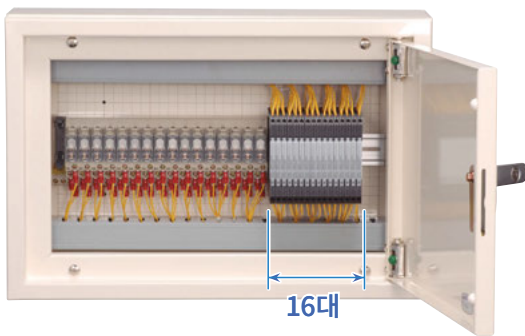

16대*1 나열해도 9.5cm 이하
소비 전력도 불과 7.2W*2

*1. M6D, M6S인 경우
*2. 아이슬레이터(M6□YV)인 경우

허용 부하 저항은 여유가 있는 550Ω입니다.

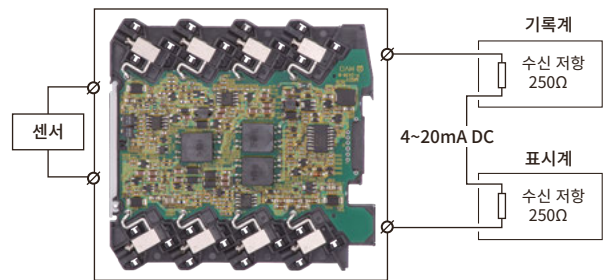

M6 시리즈의 전류 출력은 허용 부하 저항이 550Ω(4~20mA DC일 때)으로 강력하게 설계되어 있습니다.
수신 저항(250Ω)이 2개 직렬로 접속되어도 여유롭게 출력할 수 있는 슈퍼 슬림 타입 변환기입니다.

스프링식 단자 접속형 M6S 시리즈(가로 폭 5.9mm)

- 강력한 판 스프링으로 전선과 접속하는 스프링식 단자대입니다.
- 신뢰성이 높은 2중 스프링 구조입니다.

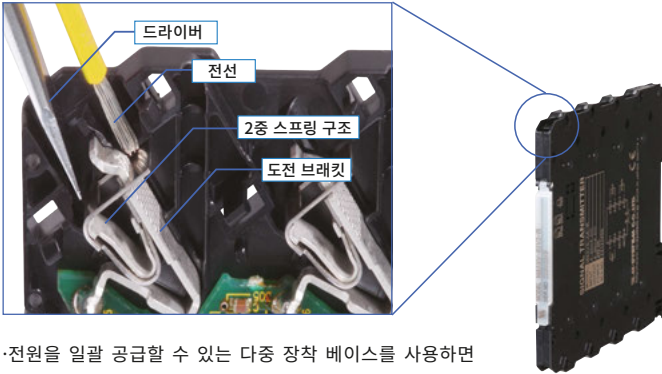

·전원을 일괄 공급할 수 있는 다중 장착 베이스를 사용하면 배선 작업을 효율적으로 할 수 있습니다.

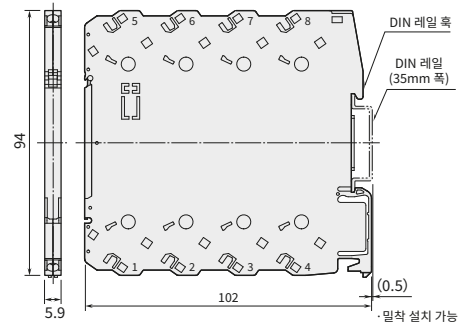

·드라이버는 선단 사이즈의 날 폭 3.8mm 이하, 날 두께 0.5~0.6mm 정도인 일자 드라이버를 사용해 주십시오.

(단위: mm)

나사 단자 접속형 M6N 시리즈(가로 폭 7.5mm)

- 나사식 단자대이며, 슈퍼 슬림 타입, 공간 절약을 실현했습니다.
- 자체 결합형 나사 단자 구조입니다.

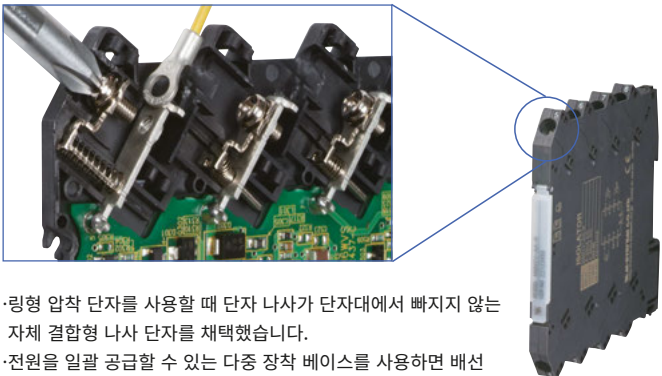

·링형 압착 단자를 사용할 때 단자 나사가 단자대에서 빠지지 않는 자체 결합형 나사 단자를 채택했습니다.
·전원을 일괄 공급할 수 있는 다중 장착 베이스를 사용하면 배선 작업을 효율적으로 할 수 있습니다.

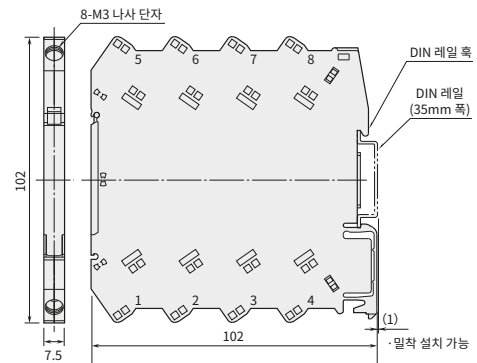

·드라이버의 축 지름은 6mm 이하인 것을 사용해 주십시오.

(단위: mm)

유로 단자 접속형 M6D 시리즈(가로 폭 5.9mm)

- 유럽·미국에서 일반적인 유로 단자 접속형입니다.



·봉 압착 또는 단선에 적합한 유로 단자 접속형입니다.
·전원을 일괄 공급할 수 있는 다중 장착 베이스를 사용하면 배선 작업을 효율적으로 할 수 있습니다.

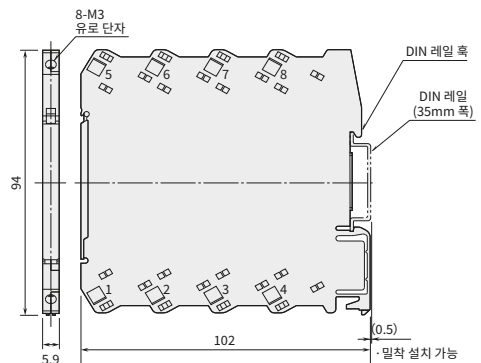

(단위: mm)

M1E 시리즈

M2 시리즈

W2 시리즈

M60 시리즈

M6 시리즈

M50X-UNIT

M5-UNIT

W5-UNIT

M80 시리즈

20 시리즈

기타
신호 변환기

2선식
신호 변환기

알람 설정기

■ 센서 입력용 변환기

품명	형식	CE	UL	
아이슬레이터	M6SYV	○	○	○
	M6NYV			
	M6DYV			
입력 루프 파워 아이슬레이터	M6SSN	○	○	○
	M6NSN			
	M6DSN			
유니버설 입력 변환기 (PC 프로그램 가능)	M6SXU	○	-	○
	M6NXU			
	M6DXU			
직류 신호 변환기 (PC 프로그램 가능)	M6SXV	○	○	○
	M6NXV			
	M6DXV			
직류 신호 변환기 (아날로그형)	M6SVS	○	○	○
	M6NVS			
	M6DVS			
직류 신호 변환기 (고정밀도, 30μs의 초고속 반응형)	M6SVF	○	-	○
	M6NVF			
	M6DVF			
직류 신호 변환기 (아날로그형, 절연 2출력)	M6SWVS	○	○	○
	M6NWVS			
	M6DWVS			
써머커플 변환기 (PC 프로그램 가능)	M6SXT	○	○	○
	M6NXT			
	M6DXT			
RTD 변환기 (PC 프로그램 가능)	M6SXR	○	○	○
	M6NXR			
	M6DXR			
포텐서미터 변환기 (PC 프로그램 가능)	M6SXM	○	-	○
	M6NXM			
	M6DXM			
디스트리뷰터 (아날로그형, 절연)	M6SDY	○	○	○
	M6NDY			
	M6DDY			

■ 전력용 변환기

품명	형식	CE	UL	
CT 변환기 (클램프식 센서 입력형, 절연)	M6SCTC	○	-	○
	M6NCTC			
	M6DCTC			

■ 펄스 변환기

품명	형식	CE	UL	
펄스 아날로그 변환기(절연)	M6SPA	○	○	○
	M6NPA			
	M6DPA			

품명	형식	CE	UL	
아날로그 펄스 변환기 (PC 프로그램 가능)	M6SXAP	○	-	○
	M6NXAP			
	M6DXAP			
펄스 아이슬레이터	M6SPP	○	-	○
	M6NPP			
	M6DPP			

■ 알람 설정기

품명	형식	CE	UL	
직류 입력 리미트 알람 (PC 프로그램 가능)	M6SXAS	○	-	○
	M6NXAS			
	M6DXAS			
써머커플 리미트 알람 (PC 프로그램 가능)	M6SXAT	○	-	○
	M6NXAT			
	M6DXAT			
RTD 리미트 알람 (PC 프로그램 가능)	M6SXAR	○	-	○
	M6NXAR			
	M6DXAR			

■ 특성 변환기

품명	형식	CE	UL	
디지털식 연산기 (PC 프로그램 가능)	M6SXF1	○	○	○
	M6NXF1			
	M6DXF1			
디지털식 2입력 변환기 (PC 프로그램 가능)	M6SXF2	○	-	○
	M6NXF2			
	M6DXF2			
홀드 변환기 (PC 프로그램 가능)	M6SXF3	○	-	○
	M6NXF3			
	M6DXF3			

■ 베이스·전원 카드

품명	형식	CE	UL	
베이스	M6SBS	○	○	○
	M6NBS			
	M6DBS			
전원 카드	M6SPS1	○	○	○
	M6NPS1			
	M6DPS1			
전원 카드(2중화)	M6SPS2	○	-	○
	M6NPS2			
	M6DPS2			
전원 카드(교류 전원용)	M6-PSM	○	-	○

■ 액세서리

품명	형식	CE	UL	
더미모듈	M6SDM	-	-	○
	M6NDM			
	M6DDM			

기타 슬림 타입 변환기 시리즈

“ONE-STEP CALIBRATION” 방식 프로그래머블 변환기 M3-UNIT Series

버튼을 누르기만 하면 OK! “ONE-STEP CALIBRATION” 방식 채택.
PC 없이 설정을 변경·교정할 수 있는 변환기 시리즈입니다.

“ONE-STEP CALIBRATION” 방식

신호 발생기와 표시기가 있으면 변환기 전면에 있는 버튼 3개로 Configuration (설정)과 Calibration(교정)을 간단하고 신속하게 실행할 수 있도록 고안된 “ONE-STEP CALIBRATION” 방식을 채택한 변환기 시리즈입니다.

루프 테스트 출력 기능

루프 테스트 기능으로 아날로그 출력 채널마다 개별적으로 동작 테스트를 할 수 있습니다. (M3DY 제외)



슈퍼 슬림 변환기 M3S-UNIT Series

가로 폭이 불과 12mm!!
설치 공간에 구애받지 않는 슈퍼 슬림 타입 변환기입니다.

전원은 교류·직류 공용을 선택할 수 있습니다.

PC 프로그램 가능

PC를 사용하여 현장에서 입출력 사양을 변경할 수 있는 PC 프로그램 가능 변환기도 준비되어 있습니다.

루프 테스트 출력 기능

루프 테스트 기능으로 아날로그 출력 채널마다 개별적으로 동작 테스트를 할 수 있습니다. (PC 프로그램형만 해당)

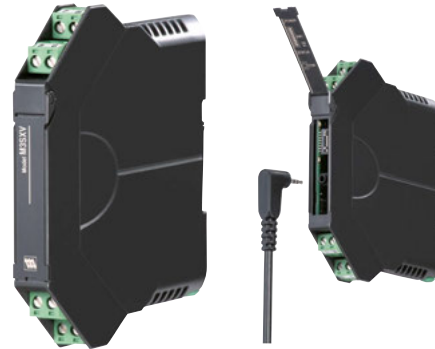

상세한 내용은 Web사이트를
참조해 주십시오.



M1E 시리즈

M2 시리즈

W2 시리즈

M60 시리즈

M6 시리즈

M50X-UNIT

M5-UNIT

W5-UNIT

M80 시리즈

20 시리즈

기타
신호 변환기2선식
신호 변환기

알람 설정기

초소형 단자대형 신호 변환기

M50X·UNIT Series

안길이를 줄인 단자대형 변환기입니다.
단자 수가 많은 스프링식 단자대를 채택하여
1대로 여러 회로를 동시에 측정할 수 있습니다.

M1E 시리즈

M2 시리즈

W2 시리즈

M60 시리즈

M6 시리즈

M50X-UNIT

M5-UNIT

W5-UNIT

M80 시리즈

20 시리즈

기타
신호 변환기2선식
신호 변환기

알람 설정기

초소형 단자대형 신호 변환기

설치 공간에 구애받지 않는 초박형 변환기입니다.

깊이 41mm

두께가 얇은 보드에도 설치할 수 있습니다.

스프링식 단자대를 채택

1대로 여러 회로를 동시에 측정할 수 있습니다.

Modbus통신표준 장비

5포트 절연

입력-Modbus-출력1-출력2-전원 간의 5포트 절연입니다.

루프 테스트 출력 기능

루프 테스트 기능으로 아날로그 출력 채널마다 개별적으로 동작 테스트를 할 수 있습니다.

전력 멀티 변환기 등장 !

내장된 CPU가 여러 전력량을 순간적으로 산출합니다.



주요 사양

구조 : 소형 단자대 구조

접속 : 스프링식 단자

입력 : 기종 리스트를 참조해 주십시오

출력 : 사양서를 참조해 주십시오

설치 : DIN 레일 설치

두께가 얇은 'JIS 협약형' 치수의 기기와 나란히 설치할 수 있습니다.

두께가 41mm에 불과하므로 JIS 협약형 치수인 기기와 나란히 배열하여 안전 개폐기 및 벽걸이 제어반에도 설치할 수 있습니다.
제어반 속 좁은 공간에도 간단하게 추가 설치 가능합니다.

기설반 내의 좁은 공간에 추가 설치합니다. ↓





절연과 공급 전원

5포트 절연
내전압 2000V AC 1분간

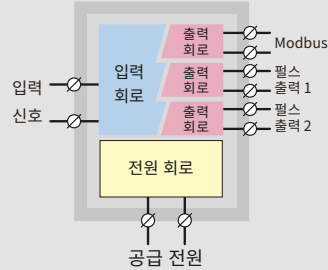

100~240V AC/100~240V DC (교류·직류 공용)
기종에 따라 사양이 다를 수 있습니다.
상세한 내용은 사양서를 확인해 주십시오.

PC 프로그램 가능 변환기

PC 프로그램형 변환기는 Windows PC상에서 동작하는 프로그램을 사용하여 입출력 범위 등의 파라미터를 자유롭게 변경할 수 있는 변환기입니다.
또한, 루프 테스트 기능을 사용하면 실제 전력 계통에서의 입력을 접속하지 않고 임의의 출력값을 설정할 수 있으므로 시스템 셋업 시에 편리합니다.

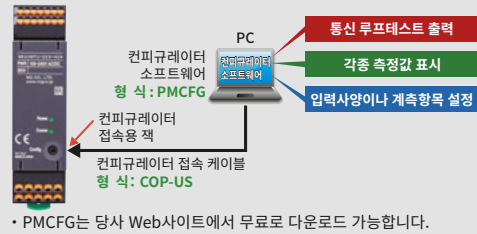

- M1E 시리즈
- M2 시리즈
- W2 시리즈
- M60 시리즈
- M6 시리즈
- M50X-UNIT**
- M5-UNIT
- W5-UNIT
- M80 시리즈
- 20 시리즈
- 기타 신호 변환기
- 2선식 신호 변환기
- 알람 설정기

접속이 간단한 스프링식 단자대

단자대는 접속이 간단한 스프링식을 채용했습니다.
전선사이즈는 1.5mm² 까지 연결할 수 있으므로 단선이나 페를을 연결할 수 있습니다.



전력용 변환기

품명	형식	CE	RoHS
전력 멀티 변환기(PC 프로그램 가능)	신제품 M50XWTU	○	○

Modbus 통신 기능을 탑재했습니다.

Modbus 통신에 표준 대응하고 있습니다.
트위스트 페어선을 점퍼 배선으로 연장하는 것만으로 계속 포인트를 증설할 수 있습니다.

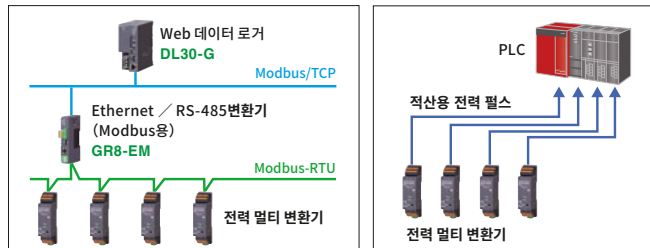

초소형 단자대형 신호 변환기

M5-UNIT Series

깊이를 줄인 단자대형 변환기입니다.
얇은 패널에도 자유롭게 설치할 수 있습니다.

M1E 시리즈

초소형 단자대형 변환기

설치 공간에 구애받지 않는 초소형 변환기입니다.

M2 시리즈

깊이 41mm

두께가 얇은 보드에도 설치할 수 있습니다.

W2 시리즈

뛰어난 경제성

가격 대비 성능이 뛰어납니다.

M60 시리즈

안심할 수 있는 3포트 절연

입력-출력-전원 간의 3포트 절연입니다.

M6 시리즈

다양한 전원 대응

100~240V AC, 24V DC에 대응합니다.

M50X-UNIT

루프 테스트 출력 기능

루프 테스트 기능으로 아날로그 출력 채널마다 개별적으로 동작 테스트를 할 수 있습니다. (PC 프로그램형만 해당)

M5-UNIT

전력 멀티 변환기 등장!

내장된 CPU가 여러 전력량을 순간적으로 산출합니다.

W5-UNIT

M80 시리즈

주요 사양

구조 : 소형 단자대 구조
접속 : M3.5 나사 단자
입력 : 기종 리스트를 참조해 주십시오
출력 : 사양서를 참조해 주십시오
설치 : DIN 레일 설치

기타
신호 변환기2선식
신호 변환기

알람 설정기

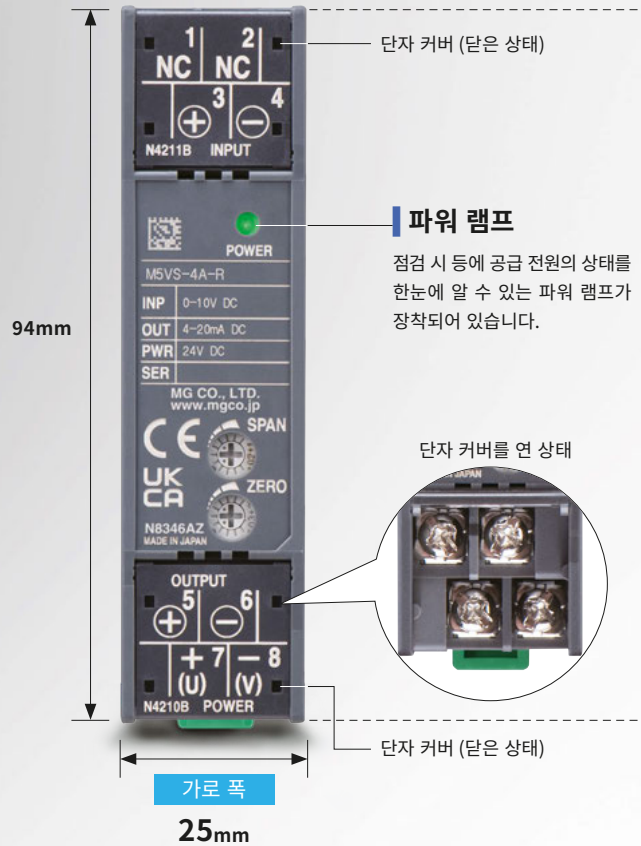

두께가 얇은 'JIS 협약형' 치수의 기기와 나란히 설치할 수 있습니다.

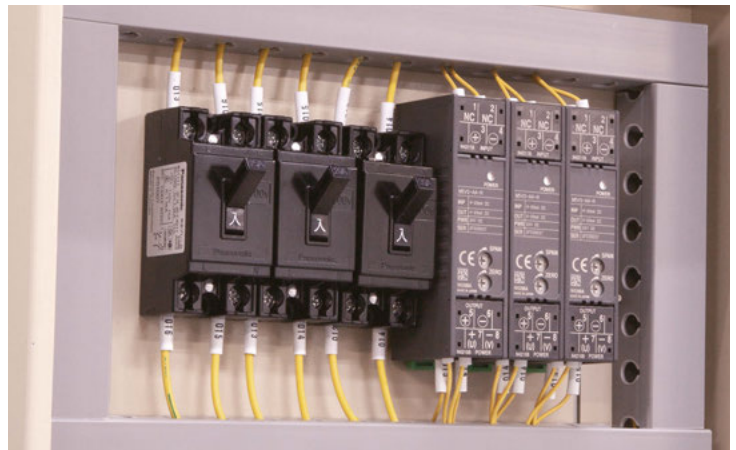



·기종에 따라 다릅니다

절연과 공급 전원

3포트 절연

내전압 2000V AC 1분간(직류 전원)
내전압 1500V AC 1분간(교류 전원)

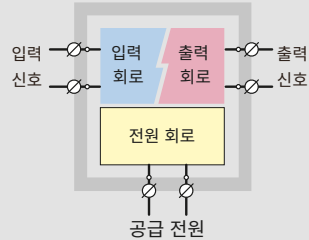

교류 전원: 85~264V AC
직류 전원: 24V DC

기종에 따라 사양이 다를 수 있습니다.
상세한 내용은 사양서를 확인해 주십시오.

개폐식 단자 커버

단자 번호와 접속 가이드가 각인된 개폐식 단자 커버는 배선 오류와 커버 분실을 방지합니다.

깊이 41mm

깊이가 얇아 설치 공간에 구애받지 않습니다.

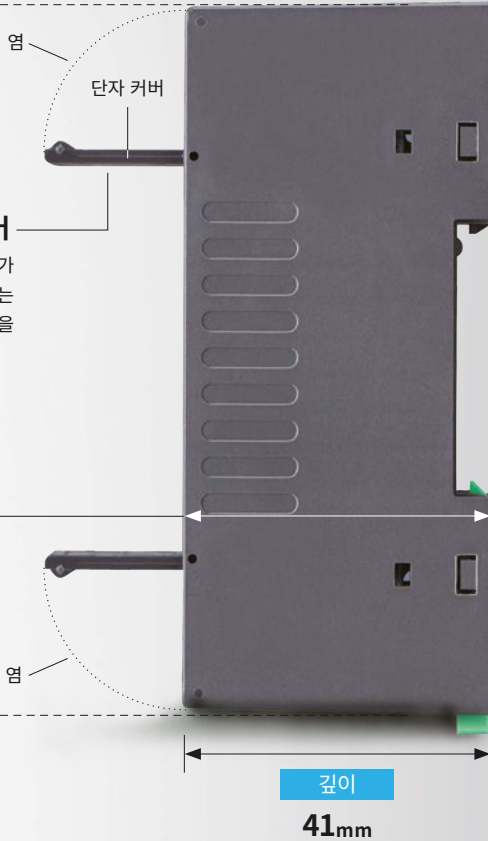

컴팩트하고 경제적이며, 대부분의 기종이 빠른 납기에 대응할 수 있습니다.

소형의 기기 제어반이나 스위치 박스의 작은 틈새에 설치할 수 있습니다.

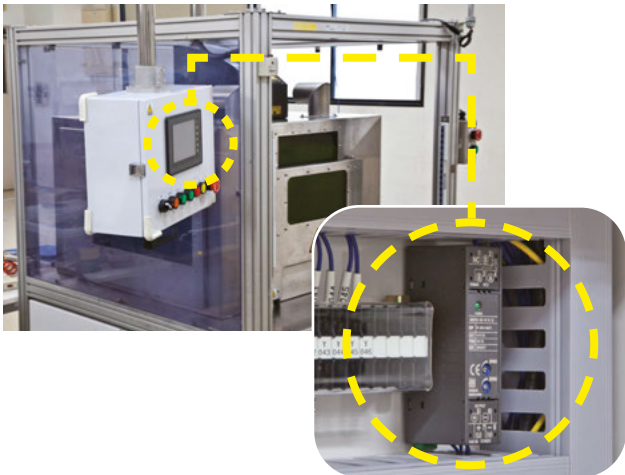

초소형 단자대형 신호 변환기의 유래



다중으로 설치하면 '보드의 단자대' 형태가 됩니다.

초소형 단자대 신호 변환기 M5-UNIT 시리즈는 위쪽에 입력 단자, 아래쪽에 출력 단자와 전원 단자를 배치하고, 이것을 나란히 놓으면 제어반의 단자대와 비슷한 형태가 되기 때문에 이러한 명칭이 붙게 되었습니다. 또한 깊이가 얇은, 다루기 쉬운 초소형 블록 형태이므로 제어반의 작은 틈새를 이용하여 사용하실 수 있습니다.

- M1E 시리즈
- M2 시리즈
- W2 시리즈
- M60 시리즈
- M6 시리즈
- M50X-UNIT
- M5-UNIT**
- W5-UNIT
- M80 시리즈
- 20 시리즈
- 기타 신호 변환기
- 2선식 신호 변환기
- 알람 설정기

다양하고 경제적인 M5-UNIT 시리즈의 직류 신호 변환기

PC 프로그램 가능 변환기

PC 프로그램형 변환기는 Windows PC상에서 동작하는 프로그램을 사용하여 입력력 범위 등의 파라미터를 자유롭게 변경할 수 있는 변환기입니다.



전용 케이블*1

Configurator 소프트웨어
M5CFG
M5CFG는 당사
Web사이트에서
다운로드할 수 있습니다.



비슷한 사양으로 다수 설정할 경우나
설정 내용을 저장해두고 싶을 때 편리합
니다.

*1. 별매인 컴피그레이터 접속 전용
케이블 (형식: **COP-US**)이 필요
합니다.

PC 프로그램 가능
직류 신호 변환기
형식: **M5XV**

M1E 시리즈

M2 시리즈

W2 시리즈

루프 테스트 출력



루프 테스트 출력 중에는
전원 표시 램프가 점멸

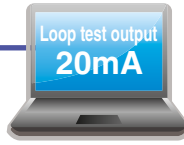

루프 테스트 출력 기능이란 입력
신호가 연결되지 않은
상태에서도 원하는 신호를
출력할 수 있는 기능입니다.
배선 공사가 종료된 후에는 루프
테스트가 필수인데, 루프 테스트
출력 기능이 있으면 모의 입력
신호가 필요 없어 작업을 간소화
할 수 있습니다.

루프 테스트 출력 이외에도 편리한 기능이 표준 장비되어 있습니다.

- 트렌드 그래프 표시
- 컴페어 기능
- 연산 기능 (리니어라이저, 시정수 필터, 출력 제한)

경제적인 직류 신호 변환기

M5-UNIT 시리즈의 중요한 콘셉트 중 하나로 경제성이 있습니다.
M5-UNIT 시리즈의 베이스가 되는 직류 신호 변환기는 경제성을
가장 중요하게 생각하고 회로를 설계했습니다.



아날로그형
직류 신호 변환기
형식: **M5VS**

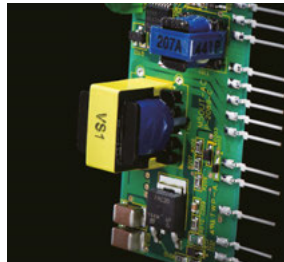

M5-UNIT전용으로 설계된 전자 회로
M5VS의 회로는 성능·품질을 저하시키지
않고, 최소한의 부품으로 동작하도록
설계한 효율성이 높은 전자 회로입니다.

M60 시리즈

M6 시리즈

M50X-UNIT

M5-UNIT

W5-UNIT

M80 시리즈

미세 신호 입력에 적합한 변환기

0~100 μ A DC 및 0~10mV DC 등 각종 센서 신호의 미세 신호를
증폭하여 계장용 통일 신호로 변환합니다.
M5VS로 축적한 고품질의 저렴한 전자 회로를 채택하여 경제성도
뛰어납니다.



아날로그형,
미세 신호 입력
직류 신호 변환기
형식: **M5MV**

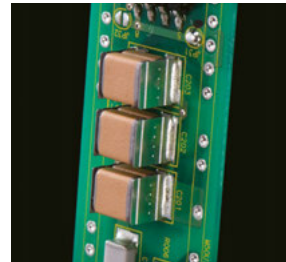

세라믹 콘덴서
M5MV는 M5VS의 전자 회로를 바탕으로
입력부를 미세 신호에 대응할 수 있도록
설계한 변환기입니다. 또한 M5VS와 마찬
가지로 교류 전원 사양은 알루미늄 전해
콘덴서를 사용하지 않았습니다.

30 μ s의 초고속 반응형 변환기

충방전 시험 장치 및 엔진 시험 장치의 신호 변환에 적합한 변환기입
니다. 초고속에서도 높은 변환 정밀도($\pm 0.1\%$), 초저온 드리프트 온도
특성(150ppm/ $^{\circ}$ C)을 실현했습니다.



아날로그형, 30 μ s의 초고속 반응형
직류 신호 변환기
형식: **M5VF2**



트로이달 트랜스
도넛 모양의 코어가 있는 트로이달 트랜스는
효율이 좋아 고속 응답에 빠트릴 수 없는
부품입니다.

20 시리즈

기타
신호 변환기

2선식
신호 변환기

알람 설정기

내전압 2000V AC인 고내압형 변환기

컴팩트한 사이즈임에도 내전압 2000V AC 1분간(입력-출력-전원-
대지 간)을 실현한 변환기입니다.



고내압형
직류 신호 변환기
형식: **M5VSH**

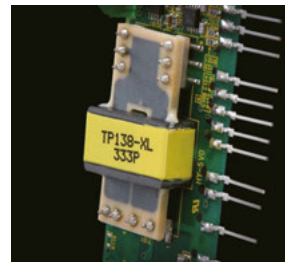

시트 트랜스
코일을 PCB 기판화하여 슈퍼 슬림
타입으로 만든 시트 트랜스를 통해
공간을 많이 차지하지 않는 내전압
2000V AC를 실현했습니다.

■ 센서 입력용 변환기

품명	형식	CE	UK CA	
아이솔레이터	M5YV	○	○	○
입력 루프 파워 아이솔레이터	M5SN	○	○	○
직류 입력 변환기(PC 프로그램 가능)	M5XV	○	-	○
직류 입력 변환기(아날로그형)	M5VS	○	○	○
직류 입력 변환기(아날로그형, 미세 신호 입력)	M5MV	○	○	○
직류 입력 변환기(아날로그형, 초고속)	M5VF	○	○	○
직류 입력 변환기(아날로그형, 30μs의 초고속 반응형)	M5VF2	-	-	○
직류 입력 변환기(고내압형)	M5VSH	-	-	○
전압 분배기	M5VV	-	-	○
써머커플 변환기	M5TS	○	○	○
RTD 변환기	M5RS	○	○	○
포텐셔미터 변환기	M5MS	○	○	○
디스트리뷰터	M5D	○	○	○
디스트리뷰터	M5DY	○	○	○
유니버설 온도 변환기(PC 프로그램 가능)	M5XTR	○	-	○
유니버설 입력 변환기(PC 프로그램 가능)	M5XU	○	-	○
디스트리뷰터 (HART 통신 대응, 출력단 오픈 상태 검출 가능 선택 가능)	신제품 M5DYH2	○	○	○
타코제너레이터 변환기	신제품 M5TG	-	-	○
교류 입력 변환기	2024년 3월 발매 예정 M5AC	-	-	-

■ 전력용 변환기

품명	형식	CE	UK CA	
PT 변환기(실효치 연산형)	M5PT	-	-	○
CT 변환기(실효치 연산형)	M5CT	○	○	○
CT 변환기(클램프식 센서 입력형)	M5CTC	-	-	○
전력 멀티 변환기(PC 프로그램 가능)	M5XWT	-	-	○
전력 멀티 변환기(PC 프로그램 가능)	M5XWTU	-	-	○

■ 펄스 변환기

품명	형식	CE	UK CA	
펄스 아날로그 변환기	M5PA	○	○	○
펄스 아이솔레이터	신제품 M5PP	○	○	○
펄스 아이솔레이터	개발 중 M5YPD	-	-	-
펄스 아날로그 변환기 (PC 프로그램 가능)	신제품 M5XPA	○	-	○
로터리 엔코더 속도 변환기 (PC 프로그램 가능)	신제품 M5XRP	○	-	○
아날로그 펄스 변환기	2024년 9월 발매 예정 M5AP	-	-	-
펄스 스케일러	개발 중 M5PRU	-	-	-

■ 알람 설정기

품명	형식	CE	UK CA	
직류 입력 경보기	개발 중 M5AVS	-	-	-
경보 설정기	개발 중 M5SED	-	-	-

■ 특성 변환기

품명	형식	CE	UK CA	
가산기(PC 프로그램 가능)	M5XADS	○	-	○
감산기(PC 프로그램 가능)	M5XSBS	○	-	○
곱셈 변환기(PC 프로그램 가능)	M5XMLS	○	-	○
디바이더(PC 프로그램 가능)	M5XDIS	○	-	○
비율 변환기(PC 프로그램 가능)	M5XREB	○	-	○
비율 변환기(PC 프로그램 가능)	M5XRTS	○	-	○
리니어라이저(PC 프로그램 가능)	M5XF	○	-	○
제곱근 연산기(PC 프로그램 가능)	M5XFLS	○	-	○
리버스 변환기(PC 프로그램 가능)	M5XUDS	○	-	○
등속 반응 변환기(PC 프로그램 가능)	M5XCRS	○	-	○
트랙/홀드(PC 프로그램 가능)	M5XAMS	○	-	○
피크 홀드(PC 프로그램 가능)	M5XPHS	○	-	○
선택 변환기(PC 프로그램 가능)	M5XSES	○	-	○
변수 생성기(PC 프로그램 가능)	신제품 M5XMST	○	-	○

M1E 시리즈

M2 시리즈

W2 시리즈

M60 시리즈

M6 시리즈

M50X-UNIT

M5-UNIT

W5-UNIT

M80 시리즈

20 시리즈

기타 신호 변환기

2선식 신호 변환기

알람 설정기

절연 2출력 단자대형 신호 변환기

W5-UNIT Series

두께가 얇은 절연 2출력 단자대형 변환기입니다.

M1E 시리즈

M2 시리즈

W2 시리즈

M60 시리즈

M6 시리즈

M50X-UNIT

W5-UNIT

W5-UNIT

M80 시리즈

20 시리즈

기타
신호 변환기2선식
신호 변환기

알람 설정기

절연 2출력 변환기

입력-제1 출력-제2 출력-전원 간의 4포트 절연입니다.

단자대형 변환기

다중 장착하면 보드의 단자대 형태가 됩니다.

깊이 41mm

두께가 얇은 보드에도 설치할 수 있습니다.

다양한 전원 대응

100~240V AC, 24V DC, 11~27V DC, 110V DC에 대응합니다.

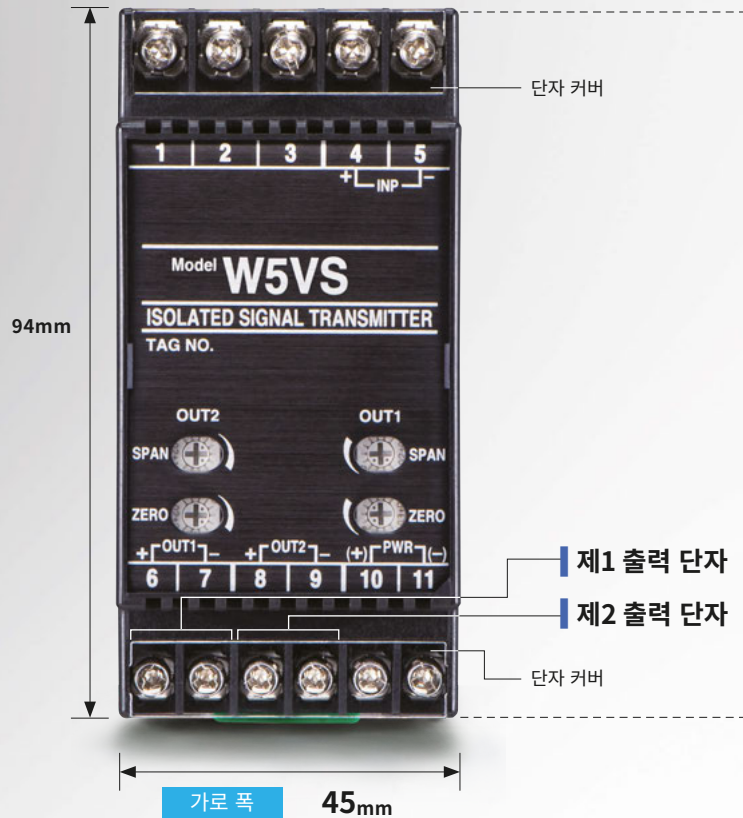

주요 사양

구조 : 표면 단자대 구조

접속 : M3.5 나사 단자(입력),
M3 나사 단자(출력·전원)

입력 : 기종 리스트를 참조해 주십시오

출력 : 사양서를 참조해 주십시오

설치 : DIN 레일 설치



컴팩트하고 경제적입니다.



·기종에 따라 다릅니다

깊이 41mm

두께가 얇아 설치 공간에
구애받지 않습니다.



절연과 공급 전원

4포트 절연 내전압 2000V AC 1분간,
(입력-제1 출력·제2 출력-전원-대지 간)
내전압 1500V AC 1분간
(제1 출력-제2 출력 간)

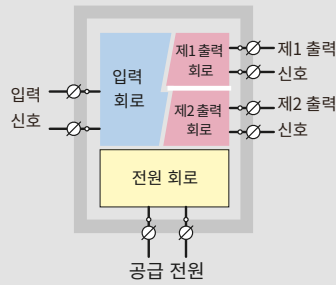

교류 전원: 85~264V AC
직류 전원: 24V DC, 11~27V DC, 110V DC

기종에 따라 사양이 다를 수 있습니다.
상세한 내용은 사양서를 확인해 주십시오.

■ 센서 입력용 변환기

품명	형식	CE	
직류 신호 변환기 (아날로그형)	W5VS	○	○
직류 신호 변환기 (레인지 가변형)	W5FV	○	○
써머커플 변환기 (절연)	W5TS	○	○
RTD 변환기	W5RS	○	○
포텐서미터 변환기	W5MS	○	○
디스트리뷰터	W5DY	○	○
로드셀 변환기	W5LCS	-	○

■ 펄스 변환기

품명	형식	CE	
펄스 아날로그 변환기 (절연)	W5PA	○	○

M1E 시리즈

M2 시리즈

W2 시리즈

M60 시리즈

M6 시리즈

M50X-UNIT

W5-UNIT

W5-UNIT

M80 시리즈

20 시리즈

기타
신호 변환기

2선식
신호 변환기

알람 설정기

초소형 신호 변환기

M80 Series

아날로그 신호 8ch를 절연하여 PLC와 커넥터로 일괄 접속할 수 있는 변환기입니다.



M1E 시리즈
M2 시리즈
W2 시리즈
M60 시리즈
M6 시리즈

가로 폭 154mm

주요 사양

- 구조 : 플러그인 구조
- 접속 : M3.5 나사(입출력 단자)
- 입력 : 기종 리스트를 참조해 주십시오
- 출력 : 사양서를 참조해 주십시오
- 설치 : 전용 베이스(형식: M80BS-8)에 설치하여 사용

각 부분의 명칭과 기능

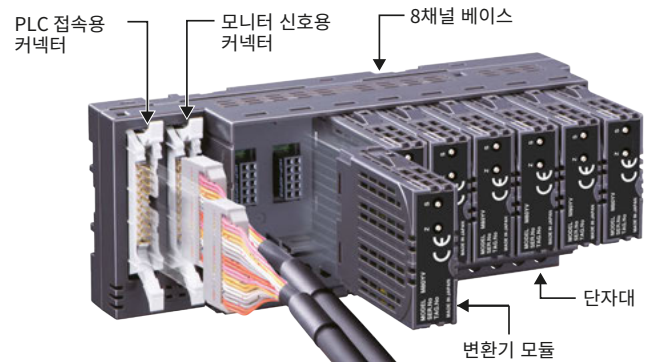

자유롭게 탈부착할 수 있는 모듈



모듈은 플러그인 구조로 되어 있어 간단히 교체할 수 있습니다.

빠지지 않는 단자 나사



나사를 받침대에서 분리해도 빠지지 않는 구조이므로 분실될 우려가 없습니다.



기종에 따라 다릅니다

일괄 접속

PLC와 커넥터로 일괄 접속할 수 있습니다.

모니터 신호용 커넥터를 준비

PLC와 접속하는 커넥터 신호와 같은 신호를 현장 모니터링용으로 준비했습니다.

전원

24V DC(설치 베이스에서 일괄 공급)

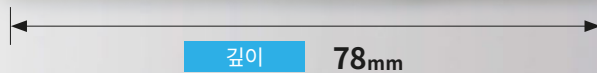
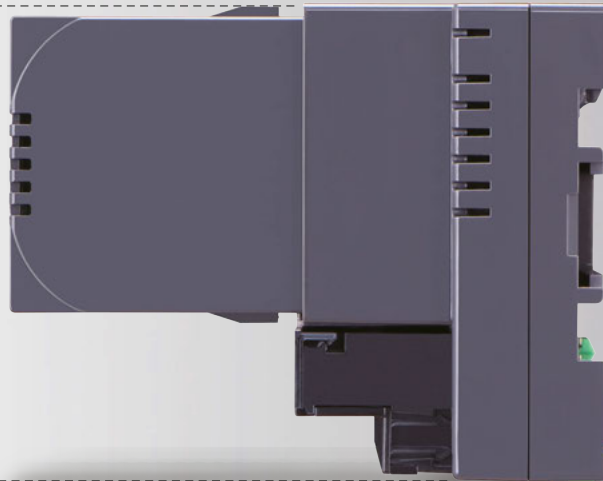

M1E 시리즈

M2 시리즈

W2 시리즈

M60 시리즈

M6 시리즈

M50X-UNIT

M5-UNIT

W5-UNIT

M80 시리즈

20 시리즈

기타
신호 변환기

2선식
신호 변환기

알람 설정기

접속 개념도

입력용 베이스

필드의 직류 신호를 절연하여 커넥터로 일괄적으로 PLC에 접속할 수 있습니다. PLC 측에서는 전압 또는 전류 입력 카드만으로도 접속할 수 있어 경제적입니다.

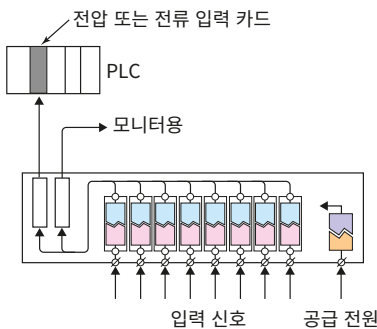

출력용 베이스

PLC가 보내는 출력 신호를 각종 전류, 전압 신호로 변환·절연하여 출력할 수 있습니다.

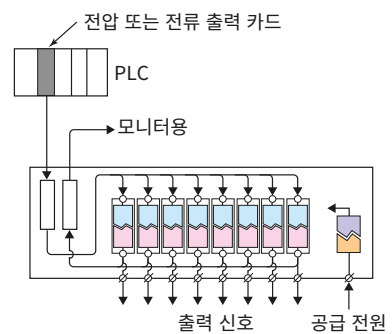

센서 입력용 변환기

품명	형식	CE	
입력 아이솔레이터	M80YV	○	○
출력 아이솔레이터	M80YS	○	○
포텐셔미터 변환기	M80MS	○	○
써머커플 변환기	개발 중 M80TS	-	-
RTD 변환기	개발 중 M80RS	-	-
디스트리뷰터	M80DY	○	○

●M80 시리즈는 입출력 유닛을 전용 베이스에 장착하여 사용합니다. 반드시 베이스를 준비해 주십시오.

베이스

품명	형식	CE	
8채널 베이스	M80BS-8	○	○

액세서리

품명	형식	CE	
확장 모듈	M80BW	○	○
더미모듈	M80DM	-	-
커넥터미널	CNT	-	○
전용 케이블 (40핀-20핀)	MCN201	-	○

아이슬레이션 앰프

20 Series



·기종에 따라 다릅니다

회로 측과 필드 측을 직류적으로 절연하여
외부의 노이즈에 대처할 수 있습니다.

고성능 아이슬레이션 회로를 패키징화

다양한 아이슬레이션 회로를 사용하기 쉬운 모듈 구조로 패키징화했습니다.

아날로그 회로 개발 기간 단축

아날로그 회로의 번거로운 아이슬레이션 부분의 개발 기간을 한번에 단축할 수 있습니다.

다양한 용도의 아이슬레이션 회로를 준비했습니다. 원하는 아이슬레이션 회로를 반드시 찾을 수 있습니다.



RoHS 대응으로 기기 내장도 안심

이 마크는 RoHS 지령에서 제한한 특정 유해 물질이 규제값 미만인 제품이며, 어떠한 기기에 내장해도 안심하고 사용할 수 있습니다.

신뢰성이 높은 세라믹 콘덴서를 채택



주요 사양

구조 : 모듈형

입력 : 내전압과 주파수 특성도를 참조해 주십시오

출력 : 내전압과 주파수 특성도를 참조해 주십시오

설치 : PCB 기판에 납땜



주문 제작 가능합니다.

고객의 요청을 따른 결과,
이렇게 다양한 아이슬레이션 회로를 갖추게 되었습니다.
아이슬레이션 기술에는 자신 있습니다. 부담 없이 문의해 주십시오.

주문 시에는 반드시 최신 사양서를 확인해 주십시오. 사양서, 취급설명서는 당사 Web사이트에서 다운로드할 수 있습니다.

www.mgco.jp mgkorea@mgco.jp

M1E 시리즈

M2 시리즈

W2 시리즈

M60 시리즈

M6 시리즈

M50X-UNIT

M5-UNIT

W5-UNIT

M80 시리즈

20 시리즈

기타
신호 변환기2선식
신호 변환기

알람 설정기

아이슬레이션 앰프란

입력 회로와 출력 회로를 전기적으로 절연하는 절연 회로입니다.

아이슬레이션 앰프를 마이크로컴퓨터 제어 보드 등 PCB 기판의 입력·출력 회로에 내장하여 신호 입력의 필드 측과 직류적으로 절연함으로써 신호 잠입 방지, 제어 기기 보호, 노이즈 영향 저감 등 다양한 목적으로 폭넓게 사용할 수 있습니다. 디지털 신호 처리 기기 중에서 아날로그 회로인 아이슬레이션 부분을 자사가 직접 개발하는 것은 매우 번거로운 일입니다. 아이슬레이션 앰프를 이용하시면 아이슬레이션 부분을 자사가 직접 개발하는 과정을 생략해 개발 효율을 향상시킬 수 있습니다.

아이슬레이션 앰프 용어 해설

제로 드리프트	드리프트란 직류를 증폭하는 아이슬레이션 앰프의 동작점이 어긋나 잘못된 출력이 발생하는 현상입니다. 제로 드리프트란 입력 전압이 제로일 때 출력으로 나타나는 오차 전압이며, 이것이 작을수록 고성능이라고 할 수 있습니다.
스팬 드리프트	스팬 드리프트란 100% 입력 시에 출력 신호가 100%에서 어긋나 나타나는 현상이며, 이것이 작을수록 고성능이라고 할 수 있습니다.
온도 계수 ppm/°C	사용 온도 범위 내에서 주위 온도를 기준 온도에서 위아래로 변화시키면 출력 신호값의 최대 변화량을 출력 신호의 풀 스패스로 나눈 값을 1°C당 백분율로 나타내는데, 정밀도가 높은 20 시리즈인 경우에는 백만분율(ppm)로 나타냅니다.
직선성	입력 신호의 레벨을 바꿔 출력 신호를 측정하면 그 관계가 이상적인 직선에서 근소하게 벗어나는 경우가 있습니다. 이렇게 벗어난 정도를 나타낸 것이 직선성입니다. 20 시리즈인 경우에는 0%일 때와 100%일 때의 차이를 측정하는 끝점 검출 직선성으로 나타냅니다.
변환 이득	이득이란 입력에 대한 출력의 비율이며, 게인이라고도 합니다. 예를 들어 “ $\times 1 \pm 1\%$ ”로 표기된 경우 입력 및 출력 범위가 $\pm 10V$ 일 때 입력이 10V이면 출력이 10V가 되며, 그 편차가 1%(스팬 20V의 1%로 $\pm 200mV$)임을 나타냅니다.
입력 오프셋	입력을 단락시켰을 때 출력 신호가 0V에서 벗어나 있는 전압값입니다.
입력 바이어스 전류	초단 오피 앰프에 의해 입력으로 유입되거나 유출되는 전류값입니다.
출력 임피던스	부하 측에서 본 출력 회로의 내부 임피던스를 뜻합니다.
주파수 특성	예를 들어 “1kHz-3dB”이란 사인파 1kHz를 입력한 경우에 초기값(DC 입력 시)에서의 감쇠를 나타내며, -3dB는 원 신호의 70.7%가 되는 것을 의미합니다. $-3 = 20 \log_{10} (V_{out}/V_{in}) = 20 \log_{10} 0.707$

M1E 시리즈

M2 시리즈

W2 시리즈

M60 시리즈

M6 시리즈

M50X-UNIT

M5-UNIT

W5-UNIT

M80 시리즈

20 시리즈

기타
신호 변환기

2선식
신호 변환기

알람 설정기

내전압 2000V AC

9 미세 신호 입력 대응, 입력 절연

20VS2-3

주파수 특성 : 약 2Hz(미세 신호) 입력 신호 : -10~+100mV DC(미세 신호)
 : 약 1kHz(표준 신호) : 0~5V DC(표준 신호)
 정밀도(직선성) : ±0.05% 출력 신호 : 0~10V DC
 아이슬레이션 : 입력·입력부 조정용 전압-출력·전원 간

10 소형, 고정밀도저비용, DIP 타입

20VS9-122D

주파수 특성 : 약 18Hz 입력 신호 : ±10V DC
 정밀도(직선성) : ±0.05% (20VS9-122D.J) 출력 신호 : ±10V DC
 : ±0.025% (20VS9-122DK) 아이슬레이션 : 입력-출력 간
 : ±0.012% (20VS9-122DL)

11 전류 출력 대응, 출력 절연

20VS2-4

주파수 특성 : 약 200Hz 입력 신호 : ±0.05%
 정밀도(직선성) : ±0.05% : 0~5V DC
 출력 신호 : 0~20mA DC, 0~10V DC
 아이슬레이션 : 출력·출력부 조정용 전압-입력·전원 간

11 원면 조정, 전류 출력 대응, 출력 절연

20VS1D

주파수 특성 : 약 200Hz 입력 신호 : ±0.05%
 정밀도(직선성) : ±0.05% : 1~5V DC
 출력 신호 : 4~20mA DC
 아이슬레이션 : 출력·외부 공급 전원-입력·전원 간

12 입력 절연

20VS2-1

출력 절연

20VS2-2

주파수 특성 : 약 1kHz 정밀도(직선성) : ±0.05%
 입력 신호 : ±10V DC 출력 신호 : ±10V DC
 아이슬레이션 : 입력·입력부 조정용 전압-출력·전원 간(20VS2-1)
 : 출력·출력부 조정용 전압-입력·전원 간(20VS2-2)

13 고속 응답, 입력 절연

20VF-1

고속 응답, 출력 절연

20VF-2

주파수 특성 : 약 5kHz 정밀도(직선성) : ±0.05%
 입력 신호 : ±10V DC 출력 신호 : ±10V DC
 아이슬레이션 : 입력·입력부 조정용 전압-출력·전원 간(20VF-1)
 : 출력·출력부 조정용 전압-입력·전원 간(20VF-2)

12 원면 조정, 입력 절연

20VS1C

주파수 특성 : 약 1kHz 정밀도(직선성) : ±0.05%
 입력 신호 : 0~10V DC 출력 신호 : 0~10V DC
 아이슬레이션 : 입력·외부 공급 전원-출력·전원 간

13 3포트 절연

20VS7-1104

주파수 특성 : 약 5kHz 정밀도(직선성) : ±0.05%
 입력 신호 : ±10V DC 출력 신호 : ±10V DC
 아이슬레이션 : 입력-출력-전원 간

14 4ch, 입력 절연

20VS1F

주파수 특성 : 약 10kHz 정밀도(직선성) : ±0.05% G=1
 입력/출력 신호 : ±10V DC/±10V DC
 아이슬레이션 : 입력-출력·전원 간, 입력 상호 간

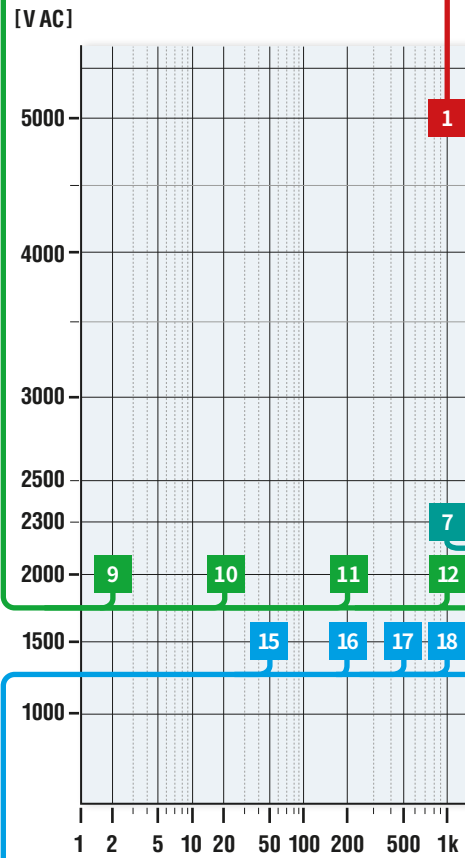

18 전류 출력 대응, 3포트 절연

20VS5-301

주파수 특성 : 약 950Hz 정밀도(직선성) : ±0.05%(출력 0~20mA에 대해) G=1
 입력/출력 신호 : 0~5V DC/0~20mA DC
 아이슬레이션 : 입력·입력부 조정용 전압-출력·전원 간

내전압 1500V AC

15 전류 출력 대응, 전압 출력 대응, 출력 절연

20VS5-207

주파수 특성 : 약 50Hz 전류 출력 직선성: 출력 0~20mA에 대해 ±0.05% TYP., ±0.1% MAX. G=1
 전압 출력 직선성: 출력 -5~+5V에 대해 ±0.02% TYP., ±0.05% MAX. G=1
 입력/출력 신호 : ±5V DC/0~20mA DC, ±5V DC
 아이슬레이션 : 입력·전원-출력 간

18 소형, 3포트 절연

20VS3-U

주파수 특성 : 약 1kHz 정밀도(직선성) : ±0.001% TYP. G=1 (±0.05% MAX)
 입력/출력 신호 : ±5V DC/±5V DC
 아이슬레이션 : 입력·입력부 조정용 전압-출력·전원 간

18 소형, 3포트 절연

20VS2-01

20VS2-02

주파수 특성 : 약 1kHz 정밀도(직선성) : ±0.001% TYP. G=1 (±0.05% MAX)
 입력/출력 신호 : ±5V DC/±5V DC(20VS2-01)
 : 0~5V DC/0~5V DC(20VS2-02)
 아이슬레이션 : 입력-출력·전원 간

16 4포트 절연

20VS1E

주파수 특성 : 약 200Hz 정밀도(직선성) : ±0.05% G=1
 입력/출력 신호 : ±5V DC/±5V DC
 아이슬레이션 : 입력·A출력-출력
 : B출력-C출력-전원 간

18 소형, 3포트 절연

20VS3-5W4W-U

주파수 특성 : 약 1kHz 정밀도(직선성) : ±0.001% TYP. G=2 (±0.05% MAX)
 입력/출력 신호 : ±5V DC/±10V DC
 아이슬레이션 : 입력·입력부 조정용 전압-출력·전원 간

18 고정밀도, 입력 절연, 외부 동기형

20VS5-213

주파수 특성 : 약 1kHz 정밀도(직선성) : ±0.005% TYP. G=1 (±0.01% MAX)
 입력/출력 신호 : ±10V DC/±10V DC
 아이슬레이션 : 입력-출력·전원 간

17 전류 출력 대응, 출력 절연

20VS5-170

주파수 특성 : 약 500Hz 정밀도(직선성) : ±0.05% G=1
 (출력 0~20mA에 대해)
 입력/출력 신호 : 0~5V DC/0~20mA DC
 아이슬레이션 : 입력·전원-출력 간

18 소형, 3포트 절연

20VS3-4W4W-U

주파수 특성 : 약 1kHz 정밀도(직선성) : ±0.001% TYP. G=1(반전 시에는 G=-2) (±0.05% MAX)
 입력/출력 신호 : ±10V DC/±10V DC
 아이슬레이션 : 입력·입력부 조정용 전압-출력·전원 간

19 고정밀도, 입력 절연

20VS5-201

주파수 특성 : 약 3kHz 정밀도(직선성) : ±0.005% TYP. G=1 (±0.01% MAX)
 입력/출력 신호 : ±10V DC/±10V DC
 아이슬레이션 : 입력-출력·전원 간

19 고정밀도, 출력 절연

20VS5-202

주파수 특성 : 약 3kHz 정밀도(직선성) : ±0.01% TYP. G=1 (±0.015% MAX)
 입력/출력 신호 : ±10V DC/±10V DC
 아이슬레이션 : 출력-입력·전원 간

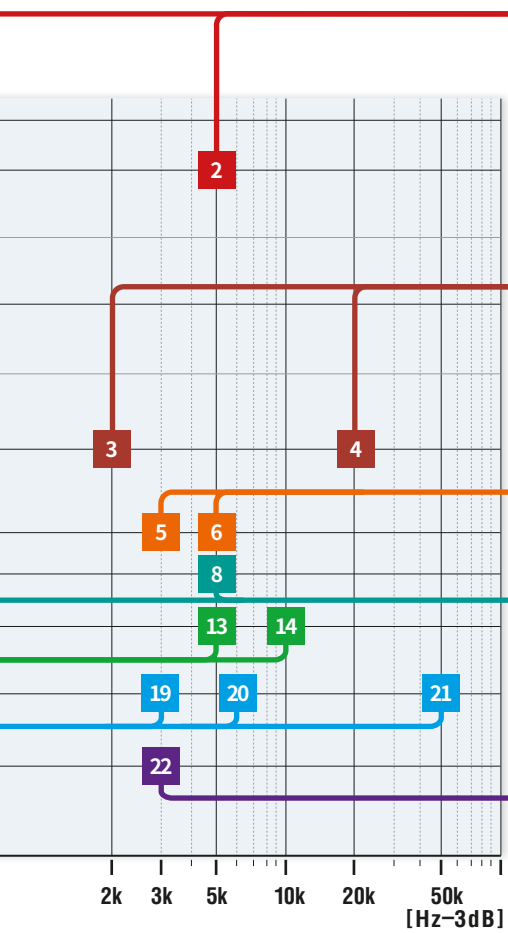

내전압 5000V AC

(단위: mm)

1 고내압, 입력 절연 20VS4-384



주파수 특성 : 약 1kHz
정밀도(직선성) : ±0.05%
입력/출력 신호 : ±5V DC/±5V DC
아이슬레이션 : 입력-출력-전원 간

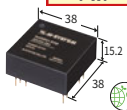

2 고내압, 고속 응답, 입력 절연 20VS5-500



주파수 특성 : 약 5kHz
정밀도(직선성) : ±0.05%
입력/출력 신호 : ±5V DC/±5V DC
아이슬레이션 : 입력-출력-전원 간

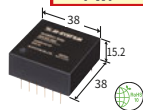

내전압 3000V AC

3 소형, 입력 절연, SIP 타입 20VS8-202Y□



주파수 특성 : 약 2kHz
정밀도(직선성) : ±0.05~±0.012%
입력/출력 신호 : ±5V DC/±5V DC
아이슬레이션 : 입력-입력부 조정용 전압-출력-전원 간



3 소형, 입력 절연, DIP 타입 20VS8-202N□



주파수 특성 : 약 2kHz
정밀도(직선성) : ±0.05~±0.012%
입력/출력 신호 : ±5V DC/±5V DC
아이슬레이션 : 입력-입력부 조정용 전압-출력-전원 간



4 고속 응답, 3포트 절연 20VS1A-4W4W□



주파수 특성 : 약 20kHz
정밀도(직선성) : ±0.025~±0.008%
입력/출력 신호 : ±10V DC/±10V DC
아이슬레이션 : 입력-출력-전원 간

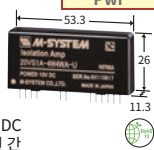

4 고속 응답, 3포트 절연 20VS8-210□N



주파수 특성 : 약 20kHz
정밀도(직선성) : ±0.025~±0.008%
입력/출력 신호 : ±10V DC/±10V DC
아이슬레이션 : 입력-출력-전원 간



내전압 2500V AC

5 고정밀도, 입력 절연 20VS5-204



주파수 특성 : 약 3kHz
정밀도(직선성) : ±0.005% TYP. G=1 (±0.025% MAX)
입력/출력 신호 : ±10V DC/±10V DC
아이슬레이션 : 입력-출력-전원 간

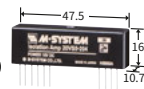

6 범용 입력 절연 20VS7-205D 20VS7-205S



주파수 특성 : 약 5kHz
정밀도(직선성) : ±0.5%
입력/출력 신호 : ±5V DC/±5V DC
아이슬레이션 : 입력-출력-전원 간

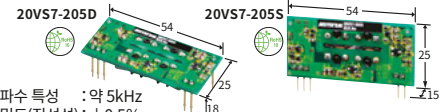

19 고정밀도, 입력 절연 20VS5-G200



주파수 특성 : 약 3kHz
정밀도(직선성) : ±0.005% TYP. G=1 (±0.01% MAX)
입력/출력 신호 : ±5V DC/±5V DC
아이슬레이션 : 입력-출력-전원 간

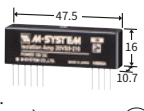

20 고정밀도, 입력 절연, 외부 동기형 20VS5-210



주파수 특성 : 약 6kHz
정밀도(직선성) : ±0.005% TYP. G=1 (±0.01% MAX)
입력/출력 신호 : ±5V DC/±5V DC
아이슬레이션 : 입력-입력부 조정용 전압-출력-전원 간

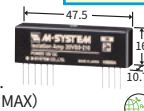

21 초고속, 입력 절연 20VS5-200



주파수 특성 : 약 50kHz
정밀도(직선성) : ±0.5% G=1
입력/출력 신호 : ±5V DC/±5V DC
아이슬레이션 : 입력-입력부 조정용 전압-출력-전원 간

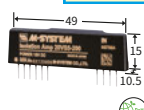

외부 동기 전원 20VS5-2

외부 동기형 아이슬레이션 앰프 20VS5-210, 20VS5-213 등에 외부 동기 전원을 최대 8개 공급하는 공통 회로

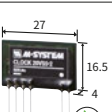

- 공급 전원 : 직류 전원: 15VDC
- 클록 출력
- 출력 신호 : 0~15V DC ±5% (정격 전압 공급 시)
- 발전 주파수 : 210kHz ±5%, 듀티 50% ±5%
- 방형파 출력
- 구동 능력 : 20VS5-210 8대, 20VS5-213 8대

내전압 2300V AC

7 입력 절연 20VS1B



주파수 특성 : 약 1kHz
정밀도(직선성) : ±0.05%
입력 신호 : ±7.5V DC
출력 신호 : ±7.5V DC
아이슬레이션 : 입력-출력-전원 간

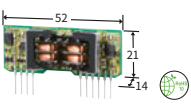

8 양방향 절연 20VS5-100



주파수 특성 : 약 5kHz
정밀도(직선성) : ±0.2%
입력 신호 : ±7V DC(15V 전원일 때), ±5V DC(11.5V 전원일 때)
출력 신호 : ±7V DC(15V 전원일 때), ±5V DC(11.5V 전원일 때)
아이슬레이션 : 입력-외부 조정용 전압-출력-전원 간



8 출력 절연 20VS5-140



주파수 특성 : 약 5kHz
정밀도(직선성) : ±0.05%
입력 신호 : ±7V DC(15V 전원일 때), ±5V DC(11.5V 전원일 때)
출력 신호 : ±7V DC(15V 전원일 때), ±5V DC(11.5V 전원일 때)
아이슬레이션 : 출력-입력-전원 간

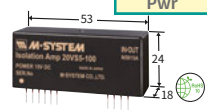

8 입력 절연 20VS5-150



주파수 특성 : 약 5kHz
정밀도(직선성) : ±0.05%
입력 신호 : ±7V DC(15V 전원일 때), ±5V DC(11.5V 전원일 때)
출력 신호 : ±7V DC(15V 전원일 때), ±5V DC(11.5V 전원일 때)
아이슬레이션 : 입력-출력-전원 간

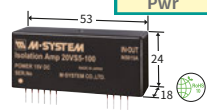

내전압 1000V AC

22 고정밀도, 입력 절연 20VS5-251



주파수 특성 : 약 3kHz
정밀도(직선성) : ±0.05% G=1
입력 신호 : ±10V DC
출력 신호 : ±10V DC
아이슬레이션 : 입력-입력부 조정용 전압-출력-전원 간

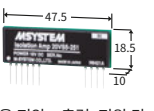

22 고정밀도, 출력 절연 20VS5-252



주파수 특성 : 약 3kHz
정밀도(직선성) : ±0.05% G=1
입력 신호 : ±10V DC
출력 신호 : ±10V DC
아이슬레이션 : 출력-출력부 조정용 전압-입력-전원 간

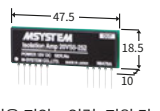

· 상세한 사양은 사양서를 참조해 주십시오.

주문 시에는 반드시 최신 사양서를 확인해 주십시오. 사양서, 취급설명서는 당사 웹사이트에서 다운로드할 수 있습니다.

www.mgco.jp mgkorea@mgco.jp

기타 신호 변환기

DUAL OUTPUT SUPER-MINI SIGNAL CONDITIONERS

절연 2출력 초소형 신호 변환기

M8 Series

DCS, 오픈 네트워크에 직접 연결할 수 있는 초소형 절연 2출력 변환기입니다.



M1E 시리즈

·기종에 따라 다릅니다



M2 시리즈

W2 시리즈

M60 시리즈

M6 시리즈

M50X-UNIT

M5-UNIT

W5-UNIT

M80 시리즈

20 시리즈

기타 신호 변환기

2선식 신호 변환기

알람 설정기

기타 랙 설치형 변환기 시리즈

랙 수납형 변환기

10-RACK Series

신설 설비는 물론, 기존 설비를 컴퓨터화할 때에도 매우 편리한 절연 2출력의 랙 수납형 변환기입니다.

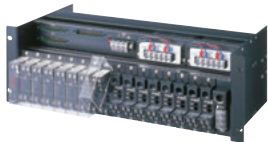

절연 2출력 프로세스 계장용 변환기

11-RACK Series

높은 신뢰성에 중점을 둔 프로세스 계장용 변환기입니다.



필드 측 절연 2채널 변환기

15-RACK Series

슬림 타입 케이스에 2채널이 수납된 필드 사이드 아이솔레이터입니다.



랙 수납형 DCS용 변환기

18-RACK Series

각 사의 DCS용 입출력 카드와 커넥터로 직접 연결할 수 있습니다.

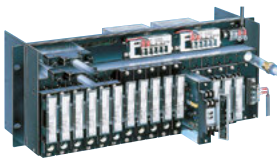

랙 수납형 DCS용 변환기

18K-RACK Series

필드 측과의 신호선을 변환기 수납용 네스트에 있는 단자대로 접속하는 변환기 시리즈입니다.

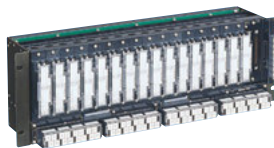

DCS용 입출력 릴레이

38-RACK Series

DCS 및 PLC의 접점 신호의 전처리를 실행하는 DCS용 릴레이입니다.



계장용 랙 설치형 변환기

M-RACK Series

풍부한 기종을 자랑하는 랙 설치형 변환기 시리즈입니다.



절연 2출력 랙 설치형 변환기

W-RACK Series

수명이 길고, 신뢰도가 높은 설계의 절연 2출력 랙 설치형 변환기입니다.



랙 설치형 변환기

H-RACK Series

공간 절약, 폭 25mm의 랙 설치형 변환기입니다.



상세한 내용은 Web사이트를 참조해 주십시오.



찾으시는 변환기가 없을 경우에는 당사 한국 법인 엠지코리아로 문의해 주십시오.

주문 시에는 반드시 최신 사양서를 확인해 주십시오. 사양서, 취급설명서는 당사 Web사이트에서 다운로드할 수 있습니다.

www.mgco.jp mgkorea@mgco.jp

다채널 일체형 리모트 I/O

MX-UNIT Series

전면 패널에 있는 버튼을 이용하여 실량값으로 설정할 수 있는 표시기가 장착된 디지털 설정형 변환기입니다.



플러그인



°C m³
l kg
실량 표시



3포트
절연



AC 전원
또는
DC 전원

·기종에 따라 다릅니다



FIELD-CONFIGURABLE SIGNAL CONDITIONERS



M1E 시리즈

계장용 플러그인형 변환기

M-UNIT Series

필요한 신호 변환기를 반드시 찾을 수 있습니다.



플러그인



°C m³
l kg
실량 표시



3포트
절연



AC 전원
또는
DC 전원

·기종에 따라 다릅니다



PLUG-IN SIGNAL CONDITIONERS



M2 시리즈

W2 시리즈

M60 시리즈

M6 시리즈

절연 2출력 계장용 변환기

W-UNIT Series

수명이 길고, 신뢰도가 높은 설계의 절연 2출력 변환기입니다.



플러그인



°C m³
l kg
실량 표시



4포트
절연



AC 전원
또는
DC 전원

·기종에 따라 다릅니다



DUAL OUTPUT PLUG-IN SIGNAL CONDITIONERS



M50X-UNIT

M5-UNIT

W5-UNIT

M80 시리즈

플러그인형 FA용 변환기

K-UNIT Series

풍부한 기종 구성, 가격 대비 성능을 추구한 변환기 시리즈입니다.



플러그인



3포트
절연



4포트
절연



AC 전원
또는
DC 전원

·기종에 따라 다릅니다



PLUG-IN SIGNAL CONDITIONERS



20 시리즈

기타
신호 변환기

2선식
신호 변환기

알람 설정기

TWO-WIRE SIGNAL CONDITIONERS

2선식 신호 변환기

전원이 필요 없는 현장 설치형 신호 변환기입니다.





헤드 마운트형 변환기
27-UNIT 시리즈



..... 60페이지



헤드 마운트형 변환기
26-UNIT 시리즈



..... 62페이지



필드 마운트형 변환기
B6-UNIT 시리즈



..... 64페이지



초소형 2선식 단자대형 신호 변환기
B5-UNIT 시리즈



..... 66페이지

기타 시리즈



실외 설치형 2선식 변환기
6B-UNIT 시리즈



슬림 타입 2선식 변환기
B3-UNIT 시리즈



필드 마운트형 변환기
6-UNIT 시리즈



초소형 2선식 변환기
T-UNIT 시리즈



공간 절약형 2선식 변환기
B-UNIT 시리즈



공간 절약 랙형 2선식 변환기
B-RACK 시리즈

상세한 내용은 Web사이트를 참조해 주십시오.





각 시리즈의 대표적인 사양을 비교하실 수 있습니다. 상세 사양은 기종에 따라 다릅니다.

	헤드 마운트형 변환기 27-UNIT 시리즈	헤드 마운트형 변환기 26-UNIT 시리즈	필드 마운트형 변환기 B6-UNIT 시리즈	실외 설치형 2선식 변환기 6B-UNIT 시리즈	
외관	 방폭 SIL 60페이지	 방폭 62페이지	 방폭 IP66/IP67 SIL 64페이지	 IP66/IP67	
구조	단자함 내장	단자함 내장	실외 방적(보호 등급: NEMA 4X, IP66/IP67(B6U 제외))	실외 방적(보호 등급: NEMA 4X, IP66/IP67)	
접속 방식	M3 나사 단자	유로 단자	M3.5 나사 단자	M3 나사 단자	
M1E 시리즈	아이솔레이션* 입력-출력	입력-출력	입력-출력-실외 하우징	입력-출력-실외 하우징	
입출력 간 절연 내압	1500V AC	1500V AC	1500V AC	500V AC	
레인지 고정	-	지정 레인지	-	지정 레인지	
M2 시리즈	레인지 가변 HART(PC)	-	HART(PC)	딥 스위치	
2채널	-	-	-	-	
사용 온도 범위	-40~+85°C	-40~+85°C	-40~+85°C	-5~+70°C	
W2 시리즈	설치 단자함 내장	단자함 내장	파이프	파이프	
M60 시리즈	사이즈 (단위: mm) 44Φ D 20.7	43.5Φ D 25	W 110 H 118 D 92	W 110 H 118 D 92	
	품명	27-UNIT 형식	26-UNIT 형식	B6-UNIT 형식	6B-UNIT 형식
	입력 루프 파워 아이솔레이터	-	-	-	6BSN
M6 시리즈	직류 신호 변환기(레인지 가변형)	-	-	-	6BVS
	직류 신호 변환기	-	-	-	-
M50X-UNIT	2선식 유니버설 온도 변환기 (내압 방폭, 실외 설치형, 레인지 가변형)	27HU-B	-	B6U-B	-
	2선식 유니버설 온도 변환기 (본질 안전 방폭 대응, 레인지 가변형)	27U, 27HU	-	B6U	-
M5-UNIT	2선식 유니버설 온도 변환기 (레인지 가변형)	-	-	-	-
	써머커플 변환기 (본질 안전 방폭 대응, 레인지 가변형)	27TS	-	-	-
W5-UNIT	써머커플 변환기(레인지 가변형)	-	-	-	6BTS1
	써머커플 변환기	-	26TS1	-	6BTS
	RTD 변환기 (본질 안전 방폭 대응, 레인지 가변형)	27R, 27RS	-	-	-
M80 시리즈	RTD 변환기 (레인지 가변형)	-	-	-	6BR
	RTD 변환기	-	26R1, 26RS, 26FR	-	-
20 시리즈	포텐셔미터 변환기 (레인지 가변형)	27PM	-	-	-
	포텐셔미터 변환기	-	-	-	6BM
	로드셀 변환기	-	-	-	6BLC
기타 신호 변환기	펄스 아날로그 변환기 (레인지 가변형)	-	-	-	6BPA
	펄스 아날로그 변환기	-	-	-	-
	제공근 연산기	-	-	-	6BFN
2선식 신호 변환기	교류 입력 변환기	-	-	-	-
	PT 변환기	-	-	-	-
	CT 변환기	-	-	-	-
일람 설정기	P/I 변환기	-	-	-	-
	4 자릿수 루프 전원 표시기 (본질 안전 방폭, 내압 방폭)	-	-	-	-
	4 자릿수 루프 전원 표시기 (본질 안전 방폭)	-	-	-	-

주문 시에는 반드시 최신 사양서를 확인해 주십시오. 사양서, 취급설명서는 당사 Web사이트에서 다운로드할 수 있습니다.

www.mgco.jp mgkorea@mgco.jp

* 일부 비절연 기종이 있습니다.

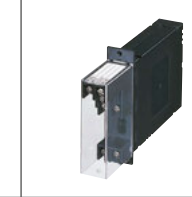
초소형 2선식 단자대형 신호 변환기 B5-UNIT 시리즈	슬림 타입 2선식 변환기 B3-UNIT 시리즈	필드 마운트형 변환기 6-UNIT 시리즈	초소형 2선식 변환기 T-UNIT 시리즈	공간 절약형 2선식 변환기 B-UNIT 시리즈	공간 절약 랙형 2선식 변환기 B-RACK 시리즈
					
소형 단자대	소형 전면 단자	하키 픽 스타일	초소형 전면 단자	슬림 타입 플러그인	Rack Type 전면 단자
M3.5 나사 단자	커넥터형 단자대	M3 나사 단자	유로 단자	M3.5 나사 단자	M3.5 나사 단자
입력-출력	입력-출력	입력-출력	입력-출력	입력-출력	입력-출력
2000V AC	2000V AC	500V AC	500V AC	500V AC	500V AC
지정 레인지	지정 레인지	지정 레인지	지정 레인지	지정 레인지	지정 레인지
-	딥 스위치, HART(PC), PROFIBUS-PA(PC)	딥 스위치	-	-	-
-	B3VS/2만	-	-	-	-
-40~+80°C	-40~+85°C	-5~+70°C	-5~+60°C	-5~+55°C	-5~+55°C
DIN 레일	DIN 레일	Wall, DIN 레일, 파이프	Wall, DIN 레일	Wall, DIN 레일	19인치 랙
W 25 H 97 D 41	W 18 H 106 D 110.5	76Φ H 52.5 D 60.9	W 25 H 60 D 70	W 26 H 93 D 137	W 25 H 99 D 153
B5-UNIT 형식	B3-UNIT 형식	6-UNIT 형식	T-UNIT 형식	B-UNIT 형식	B-RACK 형식
B5SN	-	6SN	TSN	BSN	3SN
-	B3FV	6VS	-	-	-
B5VS	B3VS/1, B3VS/2	-	TV, TVS	BV, BVS	3V, 3VS
-	-	-	-	-	-
-	B3HU, B3HU2	-	-	-	-
-	B3PU	-	-	-	-
-	-	-	-	-	-
-	B3FT	6TS1	-	-	-
B5TS	-	6TS	-	BT, BTS	3T, 3TS
-	-	-	-	-	-
-	B3FR	6R	-	-	-
B5RS	-	-	TR	BR	3R
-	-	-	-	-	-
B5MS	-	6M	TM	BM	3M
-	-	6LC	-	BLC	-
-	B3FP	6PA	-	-	-
-	-	-	-	BSP	3SP
-	-	6FN	-	-	-
-	-	6AC	-	-	-
-	-	6PT	-	BPT	3PT
-	-	6CT	-	BCT	3CT
-	-	-	TPV	BPV	3PV
-	-	6DV-B, 6DVI-B	-	-	-
-	-	6DV, 6DVI	-	-	-

M1E 시리즈

M2 시리즈

W2 시리즈

M60 시리즈

M6 시리즈

M50X-UNIT

M5-UNIT

W5-UNIT

M80 시리즈

20 시리즈

기타
신호 변환기

2선식
신호 변환기

알람 설정기

헤드 마운트형 변환기

27-UNIT Series



본질 안전 방폭 대응의
헤드 마운트형 2선식 변환기입니다.



-기종에 따라 다릅니다

측정값을 읽을 수 있는 기능 표시 램프(특히 취득)

점등 패턴으로 입력값 및 기기의 상황을 표시하는
기능 표시 램프가 장착되어 있습니다.
(형식: 27R, 27RS, 27PM)

HART 통신 기능

출력 단자에서 PC로 자유롭게 각종 설정 및
조정이 가능합니다.

고정밀도

냉접점 보상 정밀도를 철저히 추구했습니다.
(형식: 27U, 27TS)
주위 온도가 -40~+85°C까지 변화도
고정밀도를 유지합니다.

루프 테스트 출력 기능

루프 테스트 기능으로 아날로그 출력 채널마다
개별적으로 동작 테스트를 할 수 있습니다.
(PC 프로그램형만 해당)

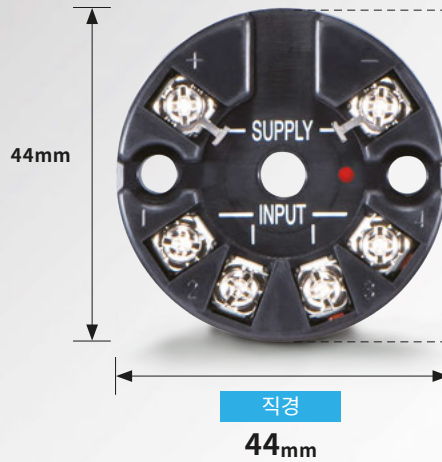

M1E 시리즈

M2 시리즈

W2 시리즈

M60 시리즈

M6 시리즈

M50X-UNIT

M5-UNIT

W5-UNIT

M80 시리즈

20 시리즈

기타
신호 변환기

2선식
신호 변환기

알람 설정기

품명	형식	CE	방폭	SIL	RoHS
2선식 유니버설 온도 변환기 (PC 프로그램 가능)	27U	○	○	○ ^{*1}	○
2선식 유니버설 온도 변환기 (HART 통신 대응)	27HU	○	○	○ ^{*1}	○
써머커플 변환기(PC 프로그램 가능)	27TS	○	○	○ ^{*1}	○
RTD 변환기(PC 프로그램 가능, 비절연)	27R	○	○	○ ^{*1}	○
RTD 변환기(PC 프로그램 가능)	27RS	○	○	○ ^{*1}	○
포텐서미터 변환기(PC 프로그램 가능)	27PM	○	-	-	○

*1. SIL에 관해서는 문의해 주십시오

액세서리 관련 기기

품명	형식	CE	방폭	UK CA	SIL	RoHS
케이블 그라운드(일반 노동안전위생법 형식 검정 내압 방폭용)	BX-E-SX	-	○	-	-	-
DIN 레일 설치 어댑터	A-34	-	-	-	-	-
Bell202 모듈(USB 대응)	COP-HU	-	-	-	-	○
디스트리뷰터 (아날로그형, HART 통신 대응, 절연, 출력단 오픈 상태 검출 기능 선택 가능)	M2DYH2	○	-	-	-	○
디스트리뷰터 리피터 (아날로그형, HART 통신 대응, 절연, 출력단 오픈 상태 검출 기능 선택 가능)	M2DYHR	○	-	-	-	○
디스트 (아날로그형, HART 통신 대응, 절연, 출력단 오픈 상태 검출 기능 선택 가능)	W2DYH2	○	-	○	○	○
디스트 (아날로그형, HART 통신 대응, 절연, 출력단 오픈 상태 검출 기능 선택 가능)	M5DYH2	○	-	○	○	○
디스트리뷰터(HART 통신 대응)	A3DYH	○	○	-	-	○

주문 시에는 반드시 최신 사양서를 확인해 주십시오. 사양서, 취급설명서는 당사 Web사이트에서 다운로드할 수 있습니다.

www.mgco.jp mgkorea@mgco.jp

열 평균형
냉접점 보상 구조
(형식: 27HU, 27U, 27TS)

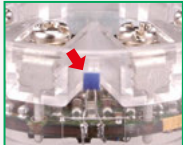

입력 단자대의 중간에 배치된
냉접점 보상 소자(Pt100)
(촬영을 위해 투명 케이스를 사용했습니다)

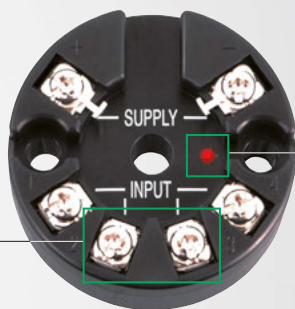

기능 표시 램프(형식: 27R, 27RS, 27PM)

5% 간격으로 입력값을 알 수 있는 기능 표시 램프가 장착되어 있습니다.
입력이 45%일 때의 표시 예

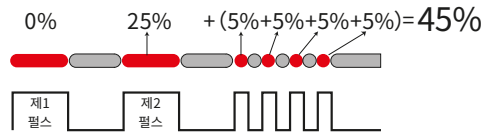

입력 모니터

펄스는 1초 주기의 펄스 열(최대 5개) 뒤에 0.25초 주기의 펄스 열(최대 4개)이 이어지면서 입력값을 나타냅니다. 1초 주기의 펄스는 제1 펄스가 0%를, 제2 펄스가 25%를 의미합니다. 마찬가지로 제3 펄스가 50%, 제4 펄스가 75%, 제5 펄스가 100%를 나타냅니다. 또한 짧은 펄스는 5%의 무게가 있으며, 예를 들어 4회 점등하면 20%를 의미합니다.



헤드 마운트형

보호관의 헤드에 설치할 수 있는 2선식 신호 변환기입니다.



깊이

20.7mm

위험 지역에서의 구성 예는 **63페이지**를 참조해 주십시오.

M1E 시리즈

M2 시리즈

W2 시리즈

M60 시리즈

M6 시리즈

M50X-UNIT

M5-UNIT

W5-UNIT

M80 시리즈

20 시리즈

기타
신호 변환기

2선식
신호 변환기

알람 설정기

27HU-B는 내압 방폭 대응 HART 통신 기능의 초고정밀도 2선식 발신기입니다.

버설 입력

유니버설 입력(RTD, 써머커플, 저항, 전압 입력)입니다.

초저온 드리프트

초저온 드리프트(20ppm/°C typ.)도 구비했습니다.

표시기 장착

옵션으로 2선식 디지털 표시기 장착을 선택할 수 있습니다.



IP66/IP67



27HU-B 외형 치수도 ▶▶ 63페이지



표시기

27HU

품명	형식	CE	방폭	SIL	
2선식 유니버설 온도 변환기 (내압 방폭, 실외 설치형, HART 통신 대응)	27HU-B	○	○	○*1	○

*1. SIL에 관해서는 문의해 주십시오.

헤드 마운트형 변환기

26-UNIT Series

보호관의 헤드에 설치할 수 있는 2선식 변환기입니다.

온도 변환기

RTD 변환기 외 써머커플 변환기도 준비했습니다.

단자대

컴팩트한 유료 단자대를 채택했습니다.

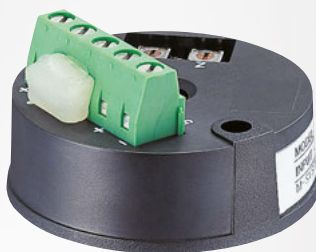

공통 사양

기종에 따라 사양이 다릅니다. 반드시 최신 사양서를 확인해 주십시오.

구조	단자함 내장형
접속 방식	유료 단자 접속
하우징 재질	난연성 흑색 수지
아이솔레이션	입력-출력 간
설치	단자함에 내장
공급 전압	허용 전압 범위 12~32V DC
내전압	입력-출력-대지 간 1500V AC 1분간

품명	형식	CE	RoHS
써머커플 변환기 (절연)	26TS1	○	○
RTD 변환기 (입출력 간 비절연)	26R1	○	○
RTD 변환기 (절연)	26RS	○	○
RTD 변환기	26FR	-	○

액세서리·관련 기기

품명	형식	CE	RoHS
DIN 레일 설치 어댑터*1	A-34	-	-

*1. 26FR은 제외

외형 치수도

(단위: mm) 기종에 따라 외형이 약간 다릅니다.

26-UNIT

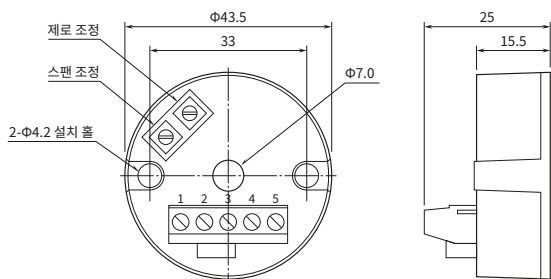

26FR

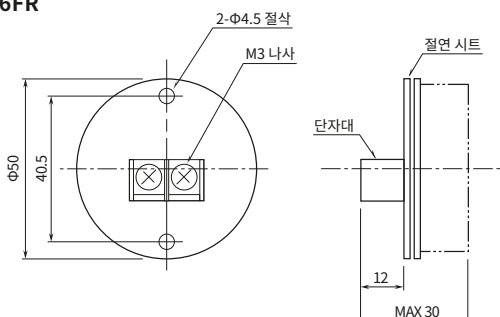

주문 시에는 반드시 최신 사양서를 확인해 주십시오. 사양서, 취급설명서는 당사 웹사이트에서 다운로드할 수 있습니다.

www.mgco.jp mgkorea@mgco.jp

위험 지역에서의 27-UNIT, B6U-B의 구성 예

실제로 사용할 경우에는 사양서를 확인해 주십시오.

■본질 안전 방폭

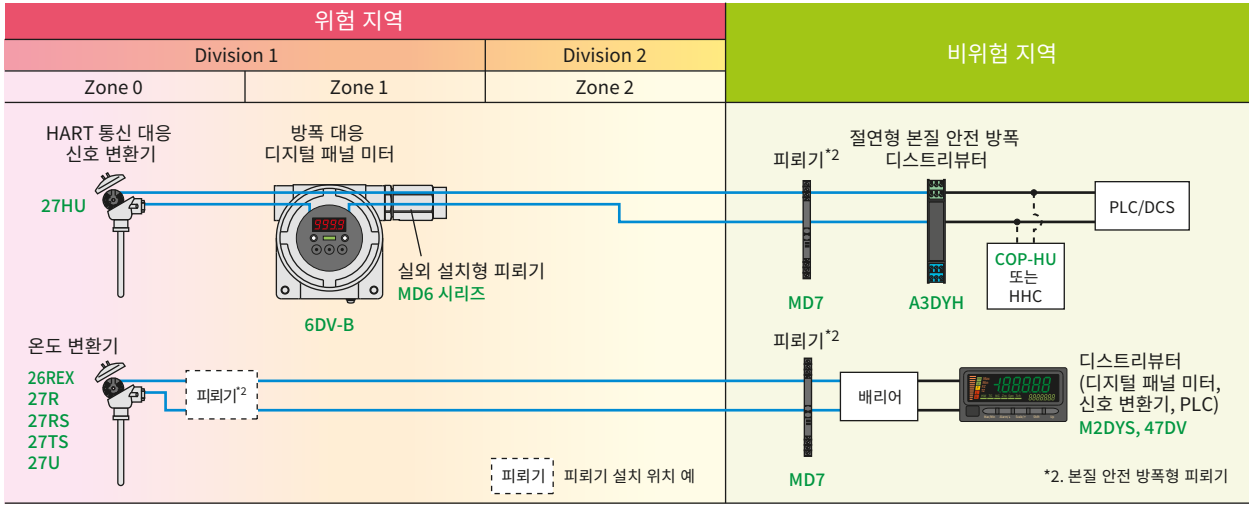

■내압 방폭

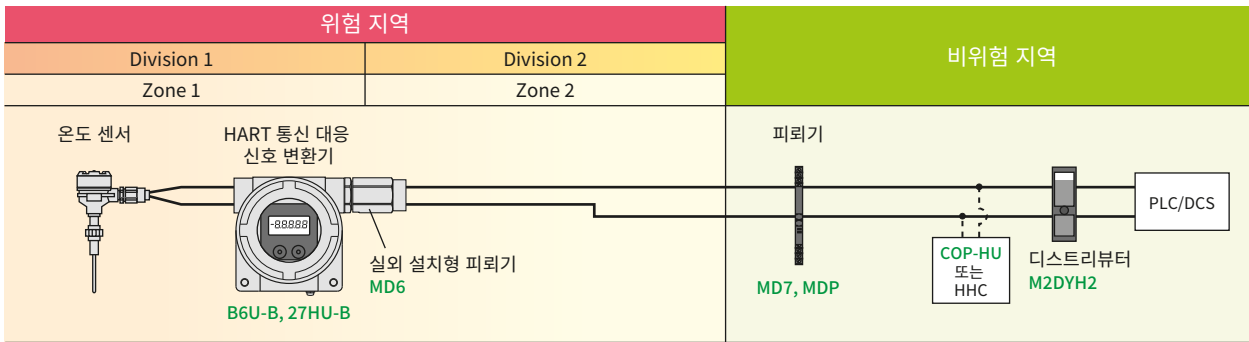

27HU-B, B6-UNIT 외형 치수도

(단위: mm) 기중에 따라 외형이 약간 다릅니다.

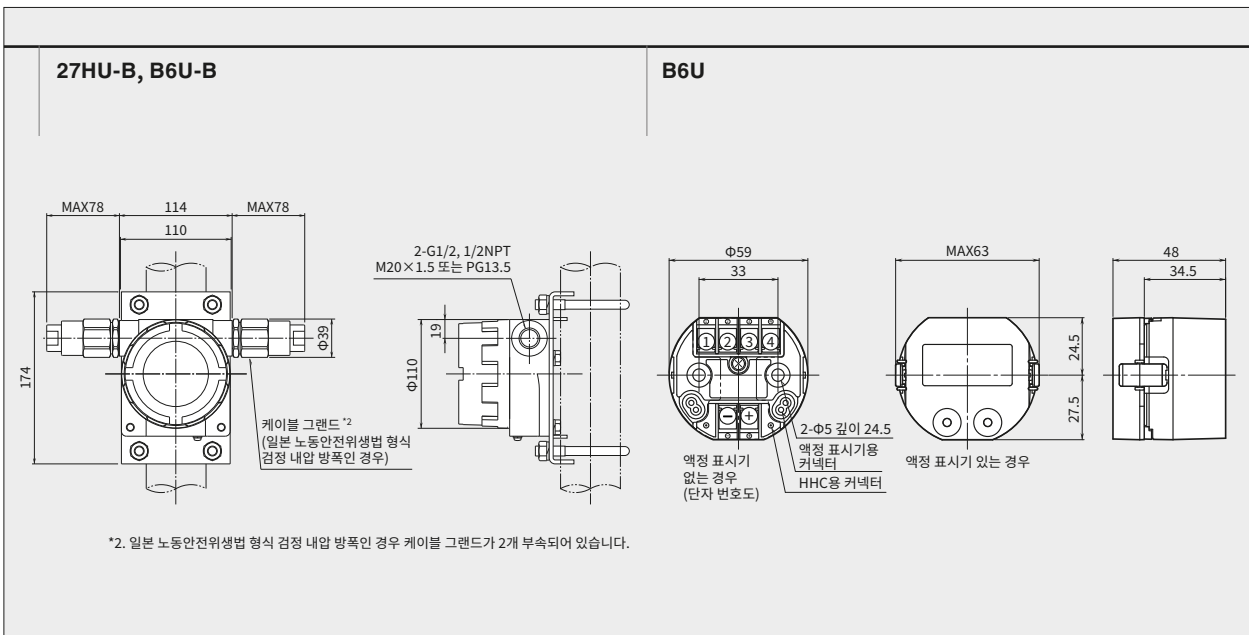

주문 시에는 반드시 최신 사양서를 확인해 주십시오. 사양서, 취급설명서는 당사 웹사이트에서 다운로드할 수 있습니다.

www.mgco.jp mgkorea@mgco.jp

필드 마운트형 변환기

B6-UNIT Series

국제 표준 규격에서 본질 안전 방폭·내압 방폭 인증을 받은 2선식 유니버설 온도 변환기입니다.

본질 안전 방폭, HART 통신 대응 2선식 유니버설 온도 변환기

HART 통신 기능

HART 통신 기능 장착, 초고정밀도 2선식 트랜스미터입니다.

본질 안전 방폭

본질 안전 방폭에 대응합니다.

유니버설 입력

버설 입력(RTD, 서머커플, 저항, 포텐셔미터, 전압 입력)입니다.

루프 테스트 출력 기능

루프 테스트 기능으로 아날로그 출력 채널마다 개별적으로 동작 테스트를 할 수 있습니다.



B6U 외형 치수도 ▶▶ 63페이지

품명	형식	CE	방폭	SIL	RoHS
2선식 유니버설 온도 변환기(본질 안전 방폭·HART 통신 대응)	B6U	○	○	○*1	○

*1. SIL에 관해서는 문의해 주십시오.

■ 액세서리·관련 기기

품명	형식	CE	방폭	UK CA	RoHS
액정 표시기(B6U용)	B6U-LCD	○	-	-	○
케이블 그랜드(일본 노동안전위생법 형식 검정 내압 방폭용)	BX-E-SX	-	○	-	-
실외 설치용 하우징	6BX-E	-	-	-	-
DIN 레일 설치 어댑터	A-34	-	-	-	-
Bell202 모델(RS-232-C 대응)	COP-H	-	-	-	○
Bell202 모델(USB 대응)	COP-HU	-	-	-	○
디스트리뷰터 (아날로그형, HART 통신 대응, 절연, 출력단 오픈 상태 검출 기능 선택 가능)	M2DYH2	○	-	-	○
디스트리뷰터 리피터 (아날로그형, HART 통신 대응, 절연, 출력단 오픈 상태 검출 기능 선택 가능)	M2DYHR	○	-	-	○
디스트리뷰터 (아날로그형, HART 통신 대응, 절연, 출력단 오픈 상태 검출 기능 선택 가능)	W2DYH2	○	-	○	○
디스트리뷰터 (아날로그형, HART 통신 대응, 절연, 출력단 오픈 상태 검출 기능 선택 가능)	M5DYH2	○	-	○	○
디스트리뷰터(HART 통신 대응)	A3DYH	○	○	-	○

주문 시에는 반드시 최신 사양서를 확인해 주십시오. 사양서, 취급설명서는 당사 Web사이트에서 다운로드할 수 있습니다.

www.mgco.jp mgkorea@mgco.jp



본질 안전 방폭, 내압 방폭형, HART 통신 대응 2선식 유니버설 온도 변환기

내압 방폭 대응

2선식 유니버설 온도 변환기(형식: B6U)를 알루미늄 하우징에 장착하여 내압 방폭에 대응했습니다.

스테인리스 하우징

스테인리스재질의 실외 설치용 하우징을 선택할 수 있습니다.*2



B6U-B 외형 치수도 ▶▶ 63페이지

위험 지역에서의 구성 예는 **63페이지**를 참조해 주십시오.

품명	형식	CE	방폭	SIL	RoHS
2선식 유니버설 온도 변환기(본질 안전 방폭-내압 방폭형-HART 통신 대응)	B6U-B	○	○	○*3	○

*1. KOSHA 내압 방폭(산업안전보건법)은 형식: B6U-B-41□□□만 대응.
 *2. 일본 노동안전위생법 형식 검정 내압 방폭은 선택할 수 없습니다.
 *3. SIL에 관해서는 문의해 주십시오.

절연형 본질 안전 방폭 관련 기기 A3-UNIT 시리즈

- 절연형 본질 안전 방폭 관련 기기이므로 접지가 필요하지 않습니다.
- HART 통신 신호를 양방향으로 절연하여 중계합니다.

품명	형식	CE	방폭	RoHS
디스트리뷰터(HART 통신 대응)	A3DYH	○	○	○



M1E 시리즈

M2 시리즈

W2 시리즈

M60 시리즈

M6 시리즈

M50X-UNIT

M5-UNIT

W5-UNIT

M80 시리즈

20 시리즈

기타
신호 변환기

2선식
신호 변환기

알람 설정기

초소형 2선식 단자대형 신호 변환기

B5-UNIT Series

어두운 패널 안에서도 동작을 확인할 수 있는 전원 표시 램프가 장착된 2선식 단자대형 변환기 시리즈입니다.

M1E 시리즈

M2 시리즈

W2 시리즈

M60 시리즈

M6 시리즈

M50X-UNIT

M5-UNIT

W5-UNIT

M80 시리즈

20 시리즈

기타
신호 변환기2선식
신호 변환기

알람 설정기

컴팩트 단자대형

깊이 41mm, 초소형 단자대형 변환기입니다.

전원 표시 램프

어두운 현장 패널에서도 비교적 쉽게 루프의 동작을 확인할 수 있습니다.

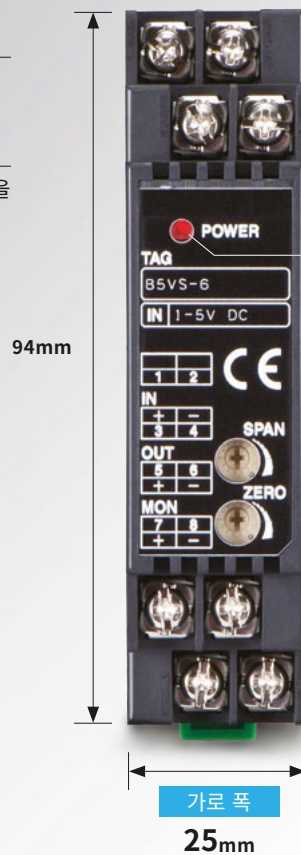

파워 램프

소비 전력을 제한해야 하는 2선식 전송이지만, 효율성이 좋은 LED를 채택하여 소비 전력을 희생하지 않고 파워 램프를 장착했습니다.

주요 사양

- 구조 : 초소형 단자대 구조
- 접속 : M3.5 나사 단자
- 입력 : 기종 리스트를 참조해 주십시오
- 출력 : 사양서를 참조해 주십시오
- 설치 : DIN 레일 설치

외형 치수도 (단위: mm) 기종에 따라 외형이 약간 다릅니다.

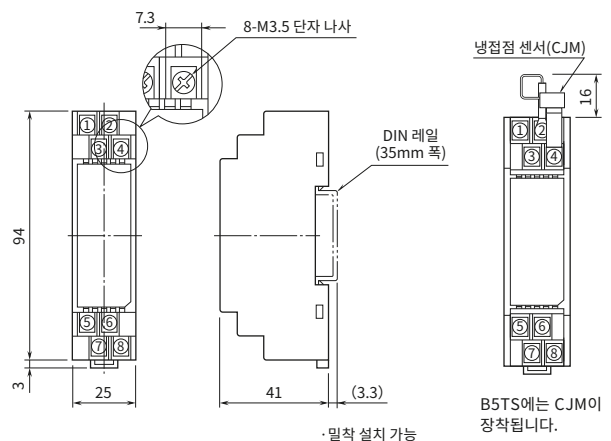



**최소 부품으로 구성된
사이즈와 경제성**

초소형 2선식 단자대형 신호 변환기 B5-UNIT 시리즈는 당사 DIN 레일에 설치할 수 있는 타입의 최소 사이즈 중 하나입니다. 다양한 용도의 신호 변환기를 개발해온 경험을 살려 실현한 최소 부품 수로 구성된 변환기 시리즈입니다. 부품 수가 적어 경제성이 뛰어납니다.

깊이 41mm

두께가 얇아 설치 공간에
구애받지 않습니다.

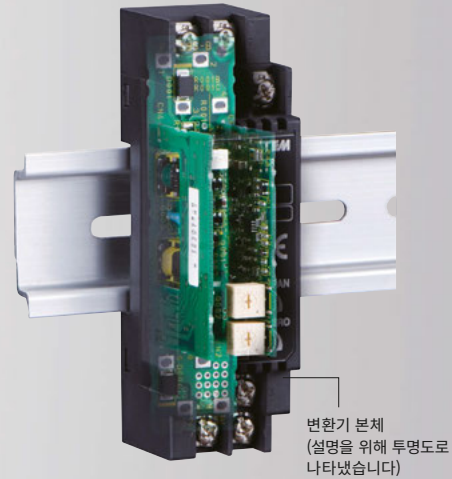
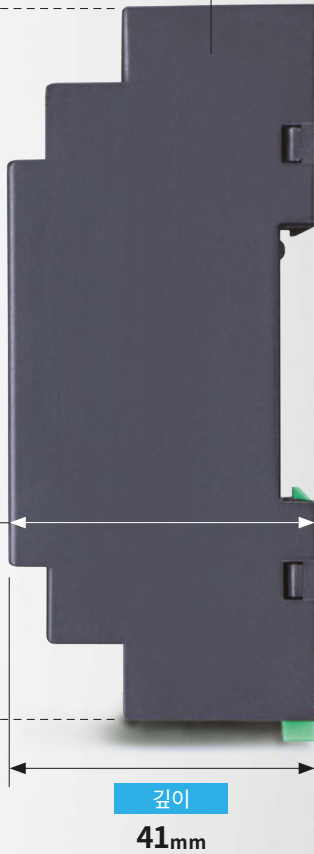

품명	형식	CE	RoHS
입력 루프 파워 아이솔레이터	B5SN	○	○
직류 신호 변환기	B5VS	○	○
써머커플 변환기	B5TS	○	○
RTD 변환기	B5RS	○	○
포텐셔미터 변환기	B5MS	○	○

M1E 시리즈

M2 시리즈

W2 시리즈

M60 시리즈

M6 시리즈

M50X-UNIT

M5-UNIT

W5-UNIT

M80 시리즈

20 시리즈

기타
신호 변환기

2선식
신호 변환기

알람 설정기

LIMIT ALARMS

알람 설정기

계측 신호를 감시하고 알람 접점을 출력합니다.





표시 설정형 콤팩트 변환기
M1E 디지털 알람



..... **72**페이지



표시 설정형 콤팩트 변환기
M2E 디지털 알람



..... **74**페이지



디지털 설정형, 2점/4점 알람기
M-UNIT 디지털 알람



..... **76**페이지

기타 시리즈



액정 표시 설정형 콤팩트 변환기
M7E-UNIT 시리즈



직류 출력 기능 리미트 알람
AE-UNIT 시리즈



디지털 설정 리미트 알람
AL-UNIT 시리즈



트리머 설정 리미트 알람
A-UNIT 시리즈



센서 입력 리미트 알람
A-RACK 시리즈



알람 장착 프로세스 계장용 변환기
12-RACK 시리즈



다양한 알람 설정기



상세한 내용은 Web사이트를 참조해 주십시오.

‘설정 방법’으로 선택하는 알람 설정기

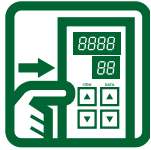

디지털 설정형

전면 패널의 표시기를 사용하여 사양을 설정하는 고기능형입니다.

- 알람 설정값을 실량으로 설정할 수 있습니다.
- 측정 신호를 실량값으로 표시합니다.
- 알람 설정값, 스케일링, 여자 방향, 히스테리시스 폭 등 해당 아이템 번호를 선택하고, 기능을 변경할 수 있는 다기능 타입입니다.



주요 해당 제품

- M1E 디지털 알람 72페이지
- M2E 디지털 알람 74페이지
- M-UNIT 디지털 알람 76페이지
- M7E-UNIT
- KS2V2
- KS2V3
- KS2TR2
- MSEF
- 기타

M1E 시리즈

M2 시리즈

W2 시리즈

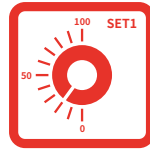

다이얼 설정형

미세조정할 수 있는 다이얼 설정형입니다.

- 조금 더 위, 조금더 아래와 같이 미세조정 수 있습니다.
- 알람 설정값이 자주 바뀌는 애플리케이션에 적합합니다.



주요 해당 제품

- KSE-□1
- KSE-□2
- L4AS



PC 설정형

PC를 사용하여 설정합니다.

- 전용 Configurator 소프트웨어를 사용하여 설정합니다.
- PC 화면에서 설정할 수 있는 다기능제품입니다.
 - 파라미터의 PC 업로드 및 파일 저장이 가능합니다.
 - 파라미터를 다른 변환기에서도 다운로드할 수 있습니다.



주요 해당 제품

- M1E 디지털 알람 72페이지
- M2E 디지털 알람 74페이지
- M6□XAS
- M6□XAT
- M6□XAR
- 기타

M60 시리즈

M6 시리즈

M50X-UNIT

M5-UNIT



트림머 설정형

다회전 트림머로 미세한 설정이 가능합니다.

- 조정봉을 사용하여 미세한 설정이 가능한 다회전 트림머 설정 타입입니다.*1
- 알람 설정값이 많이 변경되지 않는 용도에 적합합니다.



주요 해당 제품

- A-UNIT
- M2AVS
- AS
- ASW
- ASW2
- KS
- AYAV
- AYDV
- 기타

*1. A-UNIT 시리즈의 트림머는 270° 회전 타입입니다.



멤 로터리 스위치 설정형

1% 단위로 숫자를 보면서 설정할 수 있습니다.

- 알기 쉬운 퍼센트 설정입니다.
- 1% 단위로 알람값을 설정할 수 있습니다.



주요 해당 제품

- AE-UNIT
- M2SED
- M2AS
- M2AS1
- M8SED
- M8SED1
- ASD1
- KSED
- ASD
- MASD
- KASD
- 기타

W5-UNIT

M80 시리즈

20 시리즈

기타 신호 변환기

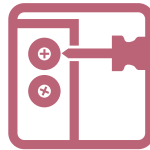

로터리 스위치 설정형

드라이버로 설정하는 로터리 스위치 타입입니다.

- 알기 쉬운 퍼센트 설정입니다.
- 1% 단위로 알람값을 설정할 수 있습니다.



주요 해당 제품

- AL-UNIT
- 12-RACK
- ASL
- ASWL
- ASWL2
- KSL
- 기타

2선식 신호 변환기

히스테리시스 폭 설정 기능에 대하여

잦은 ON, OFF 반복을 방지합니다.

- 측정 신호가 알람 설정값 부근에서 위아래로 움직이면 알람 ON, OFF 가 반복적으로 발생합니다. 그래서 알람 설정값의 위아래에 히스테리시스 폭(불감대 폭)을 설정하여 잦은 ON, OFF 동작을 방지할 수 있습니다.



히스테리시스 폭 (불감대 폭) 설정 트림머

해당 제품

- M1E 디지털 알람 72페이지
- M2E 디지털 알람 74페이지
- M-UNIT 디지털 알람 76페이지
- A-UNIT
- AE-UNIT
- M6□XAS
- M6□XAT
- M6□XAR
- 기타

다양한 알람 설정기 (상하한 이외의 알람 설정기)

4점 알람

상상한, 상한, 하한, 하하한의 4점 알람을 실행합니다.

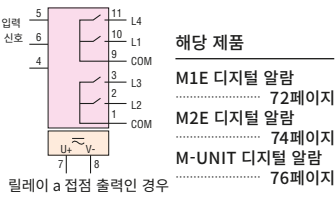

8점 알람

최대 8점의 알람을 설정할 수 있습니다.

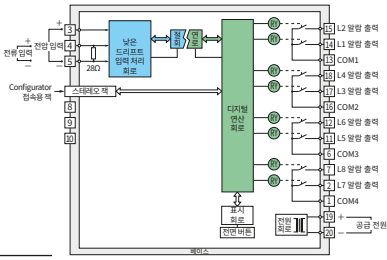

아날로그 출력 기능 장착

상하한 알람을 실행하는 것 이외에 입력 신호를 지정한 아날로그 신호로 변환합니다.

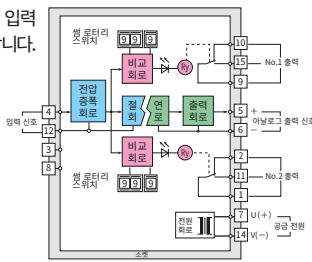

1점 알람

상한 알람 또는 하한 알람을 선택할 수 있습니다*2.

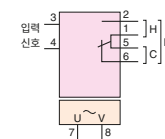
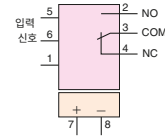

*2. KSE-□1은 상한 알람 고정입니다.

편차 알람 설정형



기준 신호와 측정 신호의 편차를 감시하고 2점 알람을 설정할 수 있습니다.

해당 제품
 AYDV
 7YDV

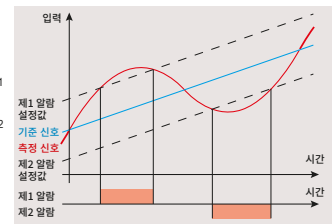
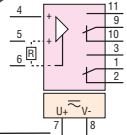

알람 시 여자 동작 방향 선택형(폐일 세이프 대책형)에 대하여

당사 알람 설정기는 출력 접점용 릴레이의 여자 방법을 사용자가 선택하여 적절한 폐일 세이프(고장 시 안전성) 대책을 실현할 수 있도록 되어 있습니다.

예를 들어 AE-UNIT 시리즈의 직류 입력 리미트 알람(형식: AEV)의 경우 알람 출력은 하기 형식 코드에서 선택할 수 있습니다.

제1 알람 출력에서 코드 2의 상한 알람을 사용하면 정상일 때 출력 릴레이가 여자되고, 반대로 알람 발생 시에는 릴레이가 비여자됩니다. 가령 시스템 이상이나 정전으로 알람 설정기의 전원이 다운된 경우 정상값이라도 알람이 출력되어 시스템이나 알람 설정기의 이상을 검출할 수 있습니다.

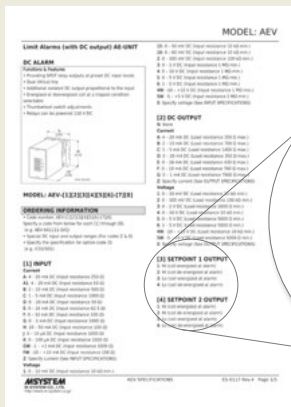

사양서 형식 선정부분

[3] SETPOINT 1 OUTPUT

- 1: Hi (coil energized at alarm)
- 2: Hi (coil de-energized at alarm)
- 3: Lo (coil energized at alarm)
- 4: Lo (coil de-energized at alarm)

[4] SETPOINT 2 OUTPUT

- 1: Hi (coil energized at alarm)
- 2: Hi (coil de-energized at alarm)
- 3: Lo (coil energized at alarm)
- 4: Lo (coil de-energized at alarm)

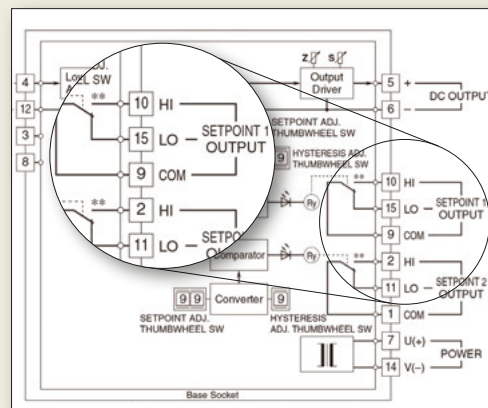

블록도

표시 설정형 콤팩트 알람기

M1E 디지털 알람 Series

시인성이 높은 유기 EL 디스플레이를 탑재한 디지털 알람입니다.
2채널형과 1채널형(다출력 타입)이 준비되어 있습니다.

컴팩트한 다출력 알람 설정기

2채널형 2점/4점 알람 설정기(M1EAXV-2)와 1채널형 4점/8점 알람 설정기(M1EAXV-1)를 준비했습니다.

다기능 멀티 디스플레이

유기 EL 디스플레이상에서 간단하게 표시 설정을 할 수 있습니다.
PC에서도 설정할 수 있습니다.*1

*1. 별매인 컴퓨터용 접속 전용 케이블 (형식: COP-US)이 필요합니다.

알람 테스트 출력 기능

접속한 모든 기기를 테스트할 수 있습니다.

실량 표시, 실량 설정

실량으로 표시하고, 실량으로 설정할 수 있습니다.
전면 버튼으로 현장에서 설정할 수 있습니다.

다기능

히스테리시스 폭을 변경할 수 있습니다.
ON 딜레이 타이머가 장착되어 있습니다.
알람 시 점점 ON 또는 OFF를 선택할 수 있습니다.
외부 공기가 침투하지 않는 밀폐형 릴레이를 채택했습니다.



-사진은 베이스(형식: M1E-BS2)를 장착.
*. 설치용 로크 슬라이더를 꺼낸 경우

M1E 디지털 알람

품명	형식	CE	
유기 EL 디스플레이 직류 입력 디지털 알람 (2채널형, PC 프로그램 가능, 2점/4점 알람기)	M1EAXV-2	○	○
유기 EL 디스플레이 직류 입력 디지털 알람 (PC 프로그램 가능, 4점/8점 알람기)	M1EAXV-1	○	○

-베이스(형식: M1E-BS)은 별매입니다.

액세서리

품명	형식	CE	
베이스	M1E-BS	○	○

- 2/4점
알람 출력
- 4/8점
알람 출력
- 8888
디지털
설정
- °C m³
ℓ kg
실량 표시
- 플러그인
- DC
공급 전원



·기준에 따라 다릅니다

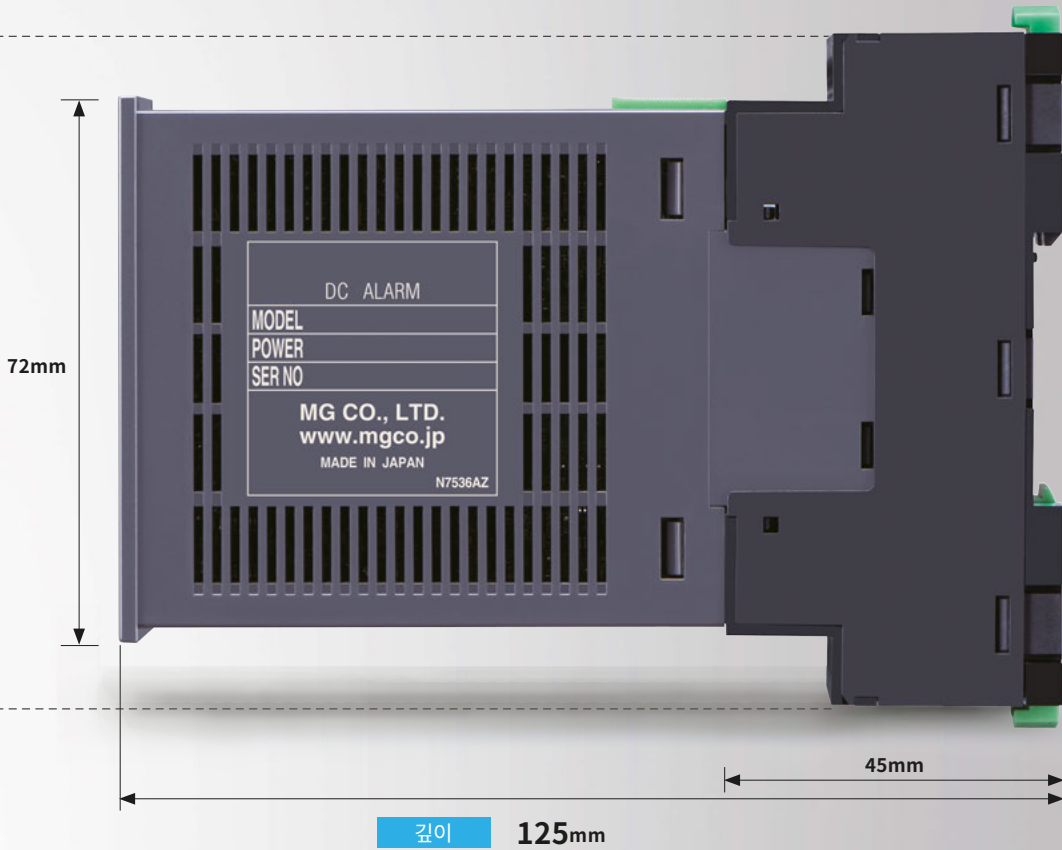

M1E 시리즈

M2 시리즈

W2 시리즈

M60 시리즈

M6 시리즈

M50X-UNIT

M5-UNIT

W5-UNIT

M80 시리즈

20 시리즈

기타
신호 변환기

2선식
신호 변환기

알람 설정기

전면 패널도

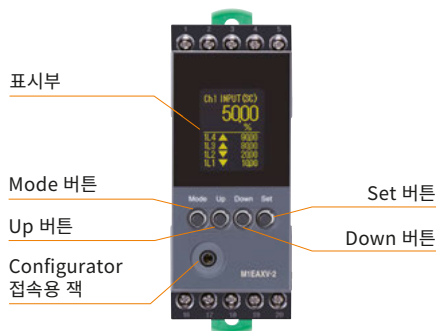

전면 패널에 설치된 Up/Down/Mode/Set 버튼으로 사양을 변경할 수 있습니다.
실량값으로 표시되기 때문에 설정 시 매우 편리합니다.

설정 조작이 간단



알람 테스트 화면

입력 신호의 값에 관계없이 알람 출력만 개별적으로 ON/OFF 할 수 있습니다*.

*. 알람 테스트 모드 중에 입력 신호를 변화시켜도 알람 출력 상태가 변하지 않습니다.

WITH OEL DISPLAY

표시 설정형 콤팩트 2점/4점 알람기

M2E 디지털 알람 Series

시인성이 높은 유기 EL 디스플레이를 탑재한
공간 절약형 디지털 알람입니다.

M1E 시리즈

공간 절약, 2점/4점 알람 설정기

폭 29.5mm인 공간 절약 플러그인 방식의
유기 EL 표시기 장착 2점/4점 알람 설정기입니다.

M2 시리즈

다기능 멀티 디스플레이

유기 EL 디스플레이상에서 간단하게 표시 설정을 할 수
있습니다. PC에서도 설정할 수 있습니다.

W2 시리즈

알람 테스트 출력 기능

접속한 모든 기기를 테스트할 수 있습니다.

M60 시리즈

실량 표시, 실량 설정

실량으로 표시하고, 실량으로 설정할 수 있습니다.
전면 버튼으로 현장에서 설정할 수 있습니다.

M6 시리즈

다기능

히스테리시스 폭을 변경할 수 있습니다.
ON 딜레이 타이머가 장착되어 있습니다.
알람 시 점점 ON 또는 OFF를 선택할 수 있습니다.
외부 공기가 침투하지 않는 밀폐형 릴레이를 채택했습니다.

M5-UNIT

다양한 전원 대응

100~240V AC, 24V DC/110V DC에 대응합니다.

W5-UNIT



M2E 디지털 알람 시리즈

품명	형식	CE	
유기 EL 디스플레이 직류 입력 디지털 알람 (PC 프로그램 가능, 2점/4점 알람기)	M2EAXV	○	○
유기 EL 디스플레이 써머커플 변환기 (PC 프로그램 가능, 2점/4점 알람기)	M2EAXT	○	○
유기 EL 디스플레이 RTD 디지털 알람 (PC 프로그램 가능, 2점/4점 알람기)	M2EAXR	○	○
유기 EL 디스플레이 포텐셔미터 디지털 알람 (PC 프로그램 가능, 2점/4점 알람기)	M2EAXM	○	○
유기 EL 디스플레이 디스트리뷰터 디지털 알람 (PC 프로그램 가능, 2점/4점 알람기)	M2EAXDY	○	○
유기 EL 디스플레이 셀신 디지털 알람 (PC 프로그램 가능, 2점/4점 알람기)	M2EAXS	○	○

알람 설정기

주문 시에는 반드시 최신 사양서를 확인해 주십시오. 사양서, 취급설명서는 당사 웹사이트에서 다운로드할 수 있습니다.

www.mgco.jp mgkorea@mgco.jp

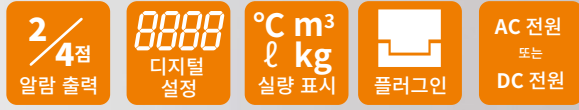

·기종에 따라 다릅니다

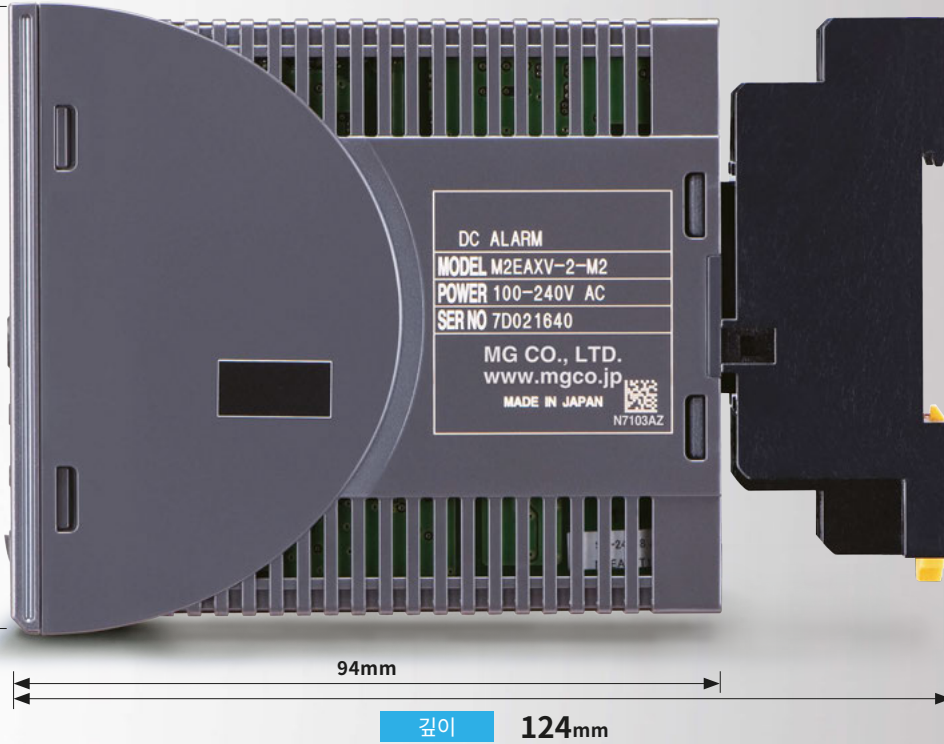

M1E 시리즈

M2 시리즈

W2 시리즈

M60 시리즈

M6 시리즈

M50X-UNIT

M5-UNIT

W5-UNIT

M80 시리즈

20 시리즈

기타
신호 변환기

2선식
신호 변환기

■ 앞면 패널도



전면 패널에 설치된 Up/Down/Mode/Set 버튼으로 사양을 변경할 수 있습니다. 실량값으로 표시되므로 설정할 때 매우 편리합니다.

PC에서도 설정할 수 있습니다.*1

*1. 별매인 컨피그레이터 접속 전용 케이블(형식: COP-US)이 필요합니다.

알람 설정기

디지털 설정형, 2점/4점 알람기

M-UNIT 디지털 알람 Series

간단한 설정, 충실한 기능의 디지털식 알람 설정기입니다.

M1E 시리즈

M2 시리즈

W2 시리즈

M60 시리즈

M6 시리즈

M50X-UNIT

M5-UNIT

W5-UNIT

M80 시리즈

20 시리즈

기타
신호 변환기2선식
신호 변환기

알람 설정기

2점/4점 알람 설정기

플러그인형 2점/4점 알람 설정기입니다.

실량 표시, 실량 설정

실량으로 표시하고, 실량으로 설정할 수 있습니다.
전면 키로 현장에서 설정할 수 있습니다.

다기능

히스테리시스 폭을 변경할 수 있습니다.
ON 딜레이 타이머가 장착되어 있습니다.
알람 시 점점 ON 또는 OFF를 선택할 수 있습니다.
외부 공기가 침투하지 않는 밀폐형 릴레이를 채택했습니다.

다양한 전원 대응

100~240V AC, 24V DC, 110V DC에 대응합니다.



M-UNIT 디지털 알람

품명	형식	CE	UL	
디지털 알람(디지털 설정형, 2점/4점 알람기)	AS4V	○	○	○
써머커플 변환기(디지털 설정형, 2점/4점 알람기)	AS4T	○	○	○
RTD 디지털 알람(디지털 설정형, 2점/4점 알람기)	AS4R	○	○	○
포텐서미터 디지털 알람(디지털 설정형, 2점/4점 알람기)	AS4M	○	○	○
로드 셀 디지털 알람(디지털 설정형, 2점/4점 알람기)	AS4LC	○	-	○
CT 디지털 알람(디지털 설정형, 2점/4점 알람기, 실효치 연산형)	AS4CT	○	-	○



·기종에 따라 다릅니다



M1E 시리즈

M2 시리즈

W2 시리즈

M60 시리즈

M6 시리즈

M50X-UNIT

M5-UNIT

W5-UNIT

M80 시리즈

20 시리즈

기타
신호 변환기

2선식
신호 변환기

알람 설정기

전면 패널도



M-UNIT 디지털 알람 시리즈는 전면 패널에서 모든 설정을 할 수 있습니다. 밝은 LED이므로 어두운 현장 패널에서도 실수없이 설정할 수 있습니다. 또한 안전을 위해 소프트 키로 설정값을 잠글 수 있습니다.

설정 조작이 간단

설정 조작은 매우 간단합니다!



M-UNIT 디지털 알람 시리즈 설정은 모두 '아이템 선택' '데이터 입력'의 2가지 액션으로 실행할 수 있습니다. 아이템 번호를 표시하면 그 번호와 관련된 수치(설정값 및 측정값 등)가 표시됩니다. 설정할 때라면 수치를 업/다운 키로 맞추기만 하면 설정할 수 있습니다. 실량값으로 입력할 수 있으므로 실수가 없습니다.

기타 경보 설정기

액정 표시 설정형 콤팩트 2점/4점 알람기

M7E-UNIT Series

상세한 명칭·항목까지 문자로 디지털 표시하는 공간 절약형 디지털 알람입니다.

공간 절약, 2점·4점 알람 설정기

폭 29.5mm인 공간 절약형 플러그인 방식의 액정 표시기 장착 2점·4점 알람 설정기입니다.

실량 표시, 실량 설정

실량으로 표시하고, 실량으로 설정할 수 있습니다.
전면 키로 현장에서 설정할 수 있습니다.

알람 테스트 출력 기능

접속한 모든 기기를 테스트할 수 있습니다.



직류 출력 기능 장착 리미트 알람

AE-UNIT Series

직류 출력 기능 장착, 썸 로터리 스위치 설정형 알람 설정기입니다.

다기능

알람 시 접점 ON 또는 OFF를 선택할 수 있습니다.
히스테리시스 폭을 변경할 수 있습니다.
ON 딜레이 타이머가 장착되어 있습니다.
전원 ON 타이머가 장착되어 있습니다.

상하한 알람 + 아날로그 출력

직류 출력 기능이 있는 플러그인형 상하한 알람 설정기입니다.



디지털 설정 리미트 알람

AL-UNIT Series

로터리 스위치로 1% 단위로 설정하는 센서값 입력 알람 설정기입니다.

플러그인형 상하한 알람 설정기

로터리 스위치 설정 방식(최소 자릿수 1%)입니다.
알람 발생 시의 릴레이 여자, 비여자를 선택할 수 있습니다.
외부 공기가 침투하지 않는 밀폐형 릴레이를 채택했습니다.
출력 접점은 트랜스퍼형(c 접점)입니다.



M1E 시리즈

M2 시리즈

W2 시리즈

M60 시리즈

M6 시리즈

M50X-UNIT

M5-UNIT

W5-UNIT

M80 시리즈

20 시리즈

기타
신호 변환기2선식
신호 변환기

알람 설정기

트리머 설정 리미트 알람

A-UNIT Series

트리머로 설정하는 히스테리시스 폭 설정 기능이 있는
센서 직접 입력 경보 설정기입니다.

플러그인형 상하한 경보 설정기

경보 발생 시의 릴레이 자기화, 비자기화를 선택할 수 있습니다.
설정값 1 점만으로 히스테리시스 제어를 할 수 있습니다.
출력 접점은 트랜스퍼형(c 접점)입니다.
외기가 침입하지 않는 밀폐형 릴레이를 채택했습니다.



센서 입력 리미트 알람

A-RACK Series

랙 설치형 상하한 경보 설정기

경보 발생 시의 릴레이 자기화, 비자기화를 선택할 수 있습니다.
설정값 1 점만으로 히스테리시스 제어를 할 수 있습니다.
출력 접점은 트랜스퍼형(c 접점)입니다.
외기가 침입하지 않는 밀폐형 릴레이를 채택했습니다.



알람 장착 프로세스 계장용 변환기

12-RACK Series

직류 출력 기능이 있는 랙 수납형 상하한 경보 설정기

개별 급전형으로 AC/DC 각종 전원을 구비하고 있습니다.



다양한 알람 설정기

각 변환기 시리즈에 경보 설정기가 구비되어 있습니다.



상세한 내용은 Web사이트를
참조해 주십시오.



M1E 시리즈

M2 시리즈

W2 시리즈

M60 시리즈

M6 시리즈

M50X-UNIT

M5-UNIT

W5-UNIT

M80 시리즈

20 시리즈

기타
신호 변환기2선식
신호 변환기

알람 설정기



Website



Request Info

MG CO., LTD.
(formerly M-System Co., Ltd.)
www.mgco.jp

Your local representative: