

电子设备专用避雷器 M-RESTER 系列

DIN导轨适配器

用途

将电子设备专用避雷器MDP系列产品进行DIN导轨安装时的适配器。

机型: A-33

订货时的指定事项

· 机型代码: A-33

机器规格

安装用螺丝: M4×8 带垫圈螺丝 (2个、附带)

材质: 黑色耐燃性树脂

设置规格

使用温度范围: -20 ~ +80°C

使用湿度范围: 30 ~ 90%RH (无冷凝)

重量: 约25g

注意事项

M·RESTER的接地用端子(G)必须要与被保护设备的G端子进行跨线连接, 并且进行接地。

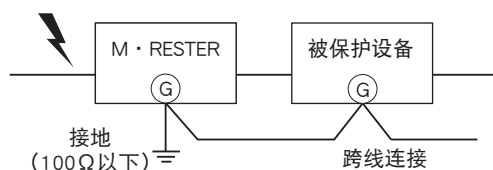

如果被保护设备无G端子时, 只将M·RESTER进行接地即可。
使用DIN导轨连接器时, 安装用螺丝便可成为M·RESTER的接地用端子。

外形尺寸图 (单位: mm)

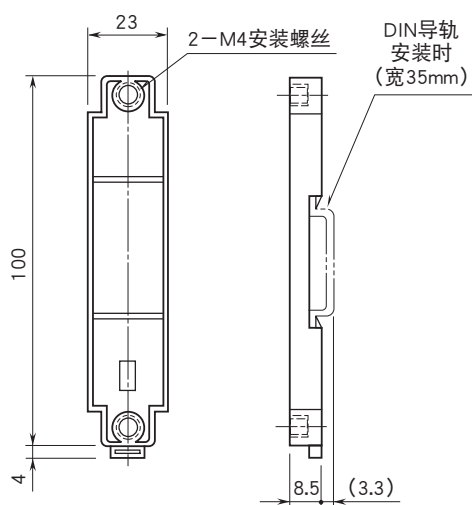

安装尺寸图 (单位: mm)

■2线

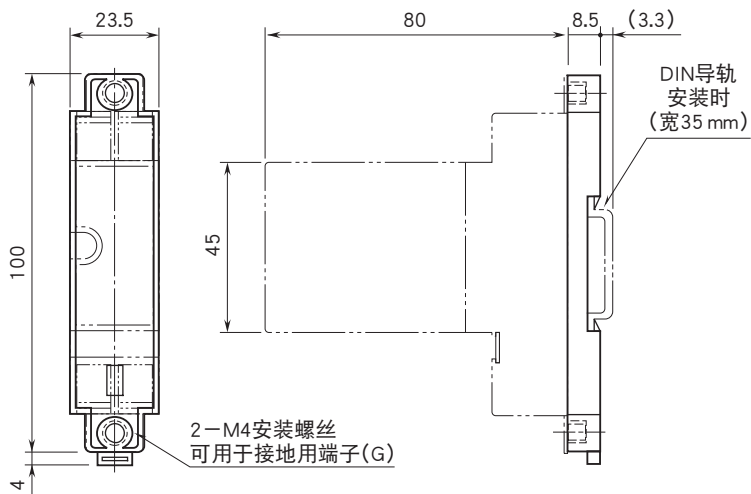

■3线

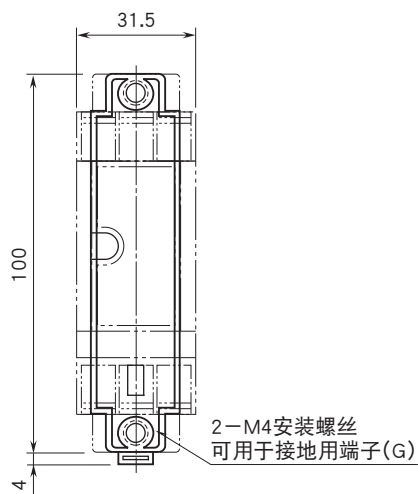

· 安装3线型避雷器时的安装距离为31.5mm



会有无预先通知而修改记载内容的情况。