

# 外形図

## MDJFT

## M·RESTER

雷サージエネルギー制限方式、高速形 (3 ns)、3.4 kHz 用  
 テレメータ用避雷器

特記事項

外形寸法図 (単位: mm)

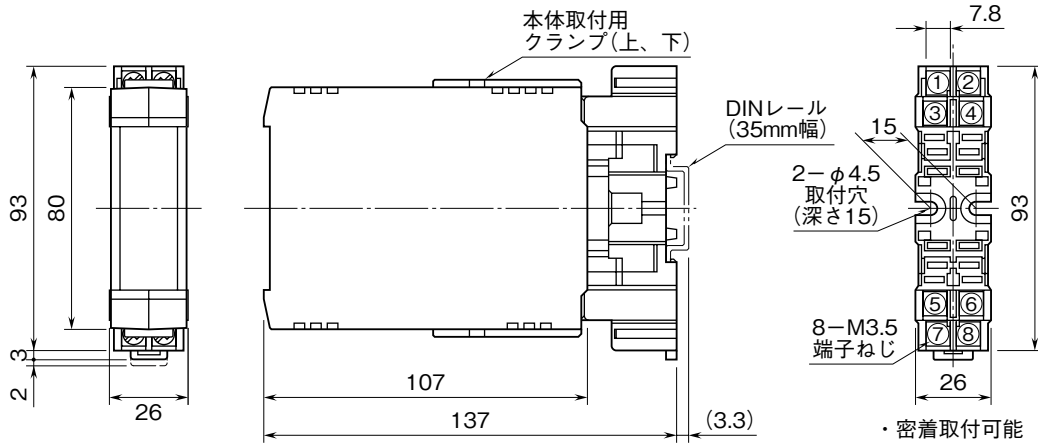

### 端子接続図

■帯域品目3.4kHz 2線式方式の場合

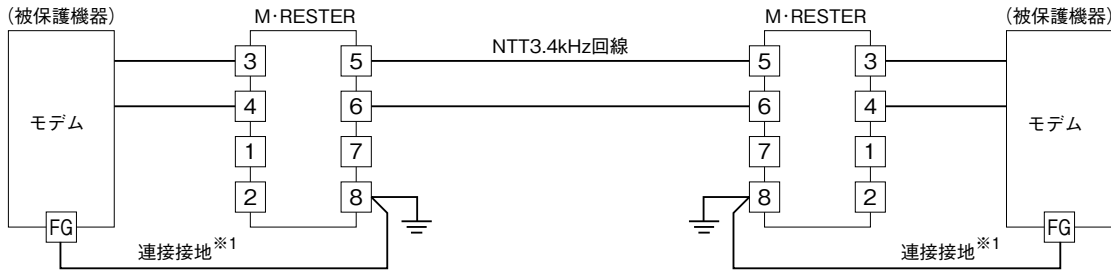

■帯域品目3.4kHz 4線式方式の場合

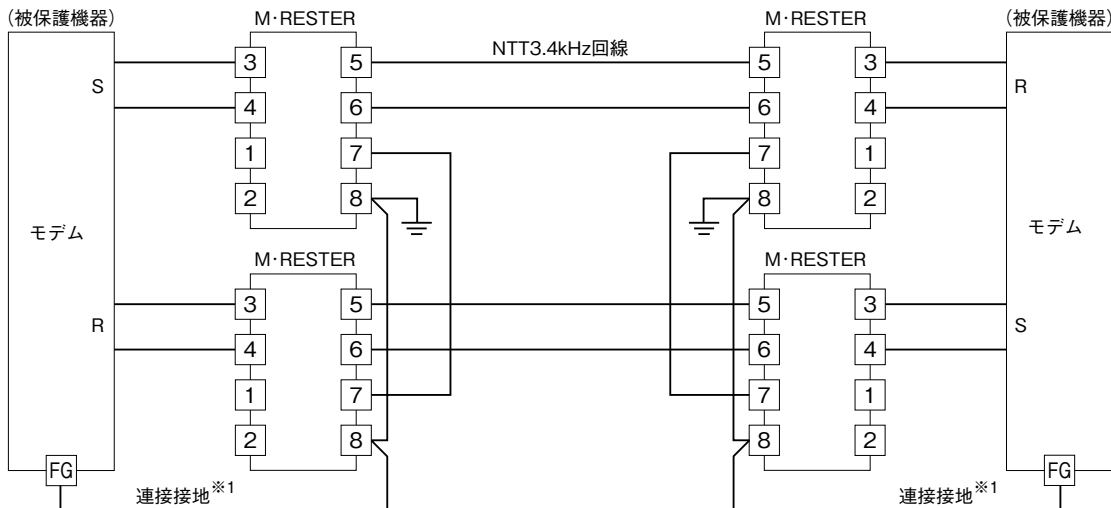

※1、必ず接続接地を施して下さい。被保護機器に接地端子がない場合は、本器のみ接地して下さい。