

# 外形図

## 電子機器専用避雷器 M・RESTER シリーズ

### 電子機器専用避雷器

特記事項

### 外形寸法図(単位:mm)・端子番号図

■ 標準形

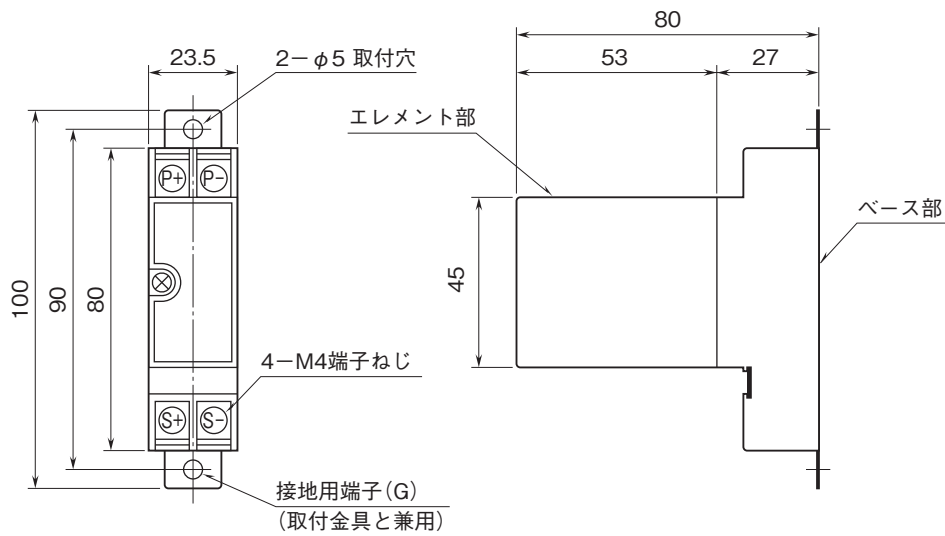

■ DINレールアダプタ付

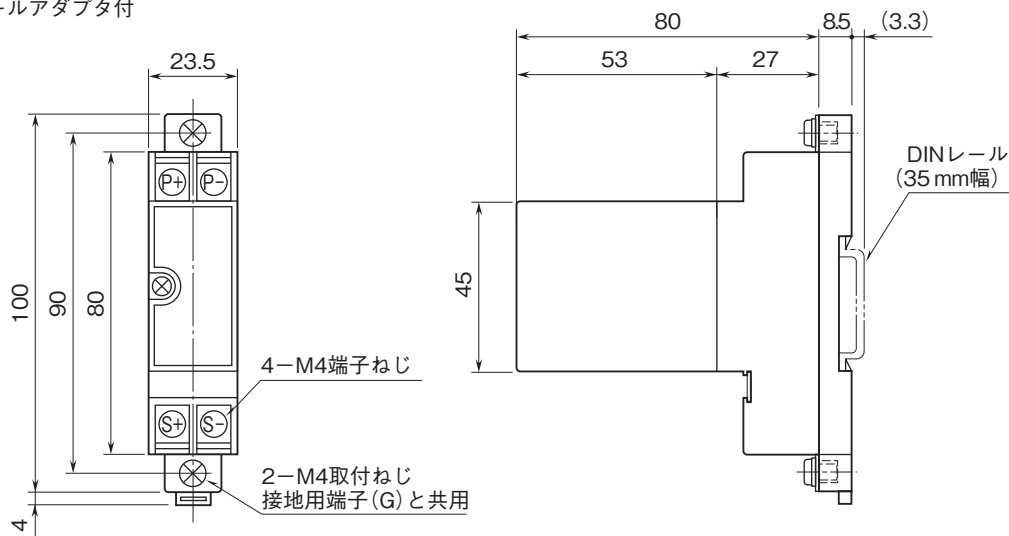

# 外形図

## 取付寸法図(単位:mm)

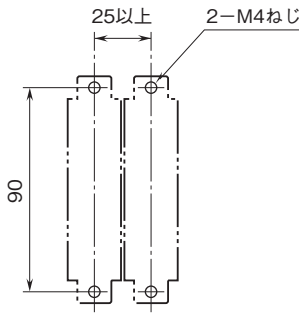

## 端子接続図

### ■2線式伝送ラインの保護

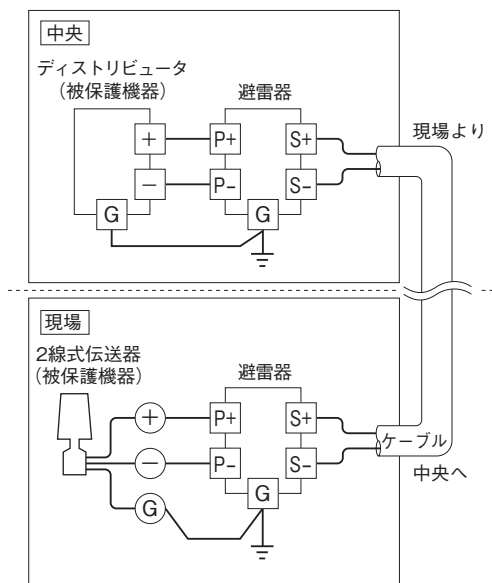

### ■電子機器の入出力保護

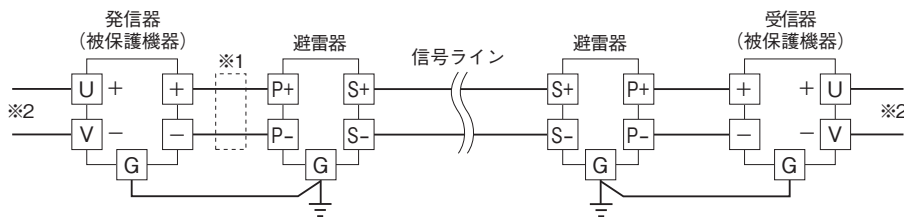

- ※1、発信器の出力容量が100mAを超える場合、サーキットプロテクタを設置して下さい。
- ※2、本器は信号保護用です。電源保護には別途電源用避雷器を設置して下さい。