

# 外形図

## 電動アクチュエータ

### ステップトップ

(Modbus通信機能、ロータリモーション)

#### 特記事項

#### 外形寸法図(単位:mm)

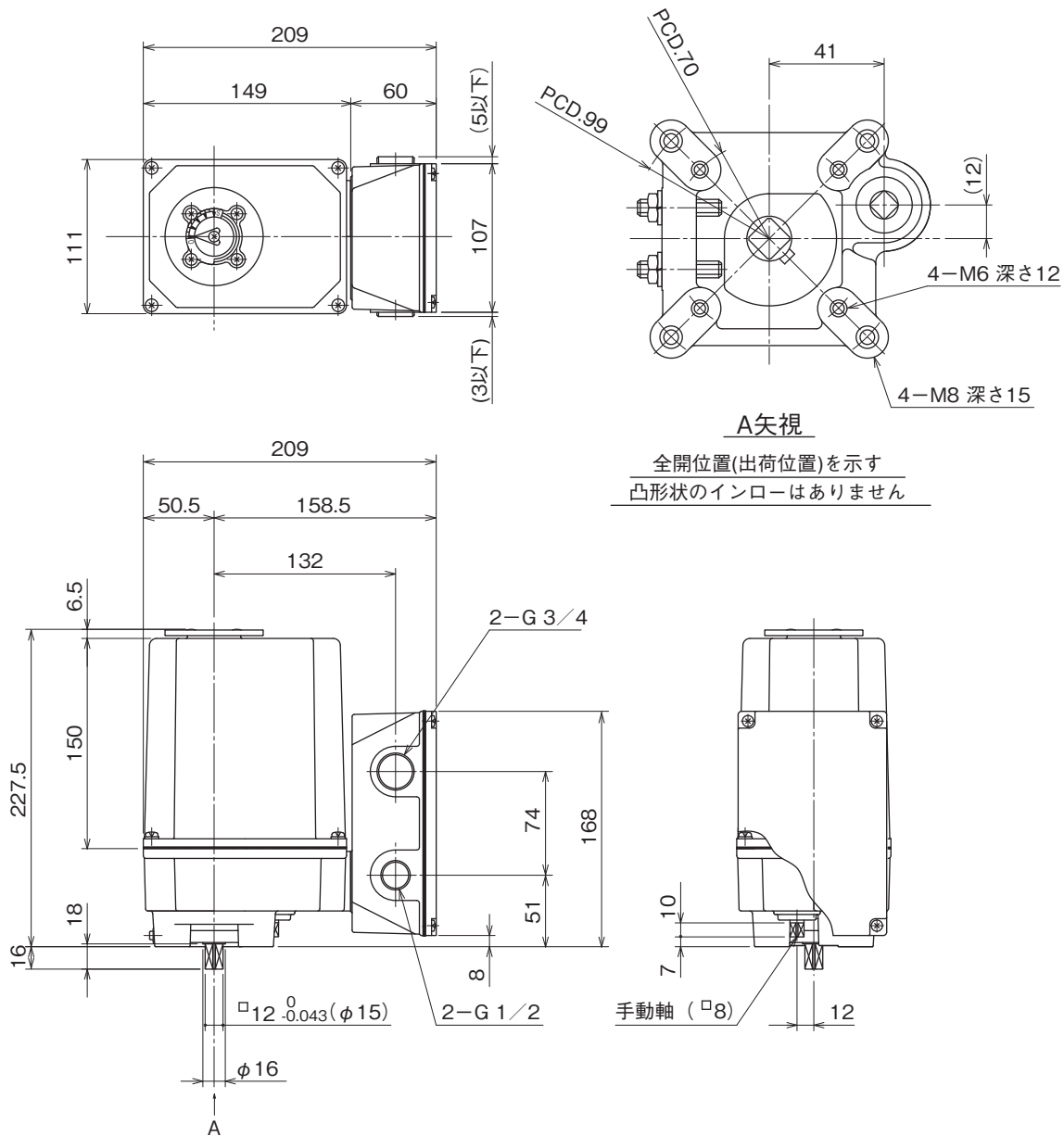

# 外形図

## 端子接続図

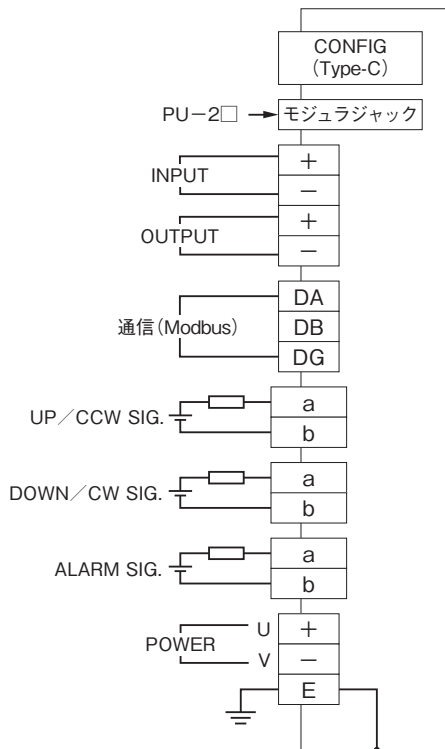

注) aとbに極性はありません。

記) CCWとCWについて

条件：製品カバー上側から見て出力軸が回転する方向を表現しています。

CW：時計まわり（右回転）

CCW：反時計まわり（左回転）