

<h1>外形図</h1>	<h2>R7ML-LC2</h2> <p>MECHATROLINK-I/II用、モニタ出力付、絶縁2点 ロードセル入力ユニット</p>	<h2>R7シリーズ</h2>
--------------	---	-----------------

特記事項

-----

-----

-----

外形寸法図 (単位: mm)

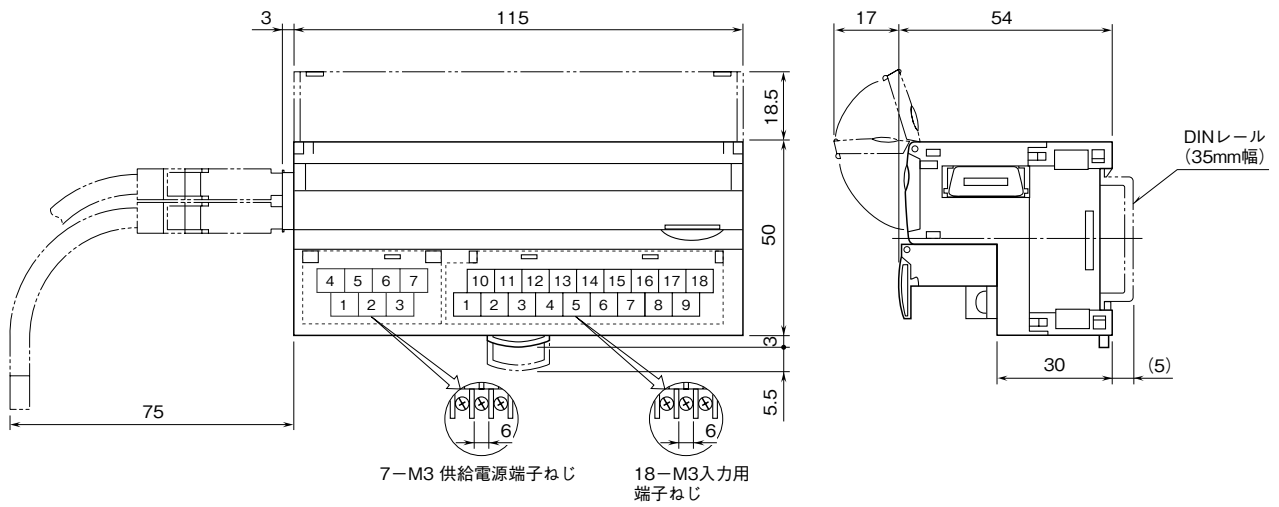

## 端子接続図

EMC (電磁両立性) 性能維持のため、FG 端子を接地して下さい。

注) FG 端子は保護接地端子 (Protective Conductor Terminal) ではありません。

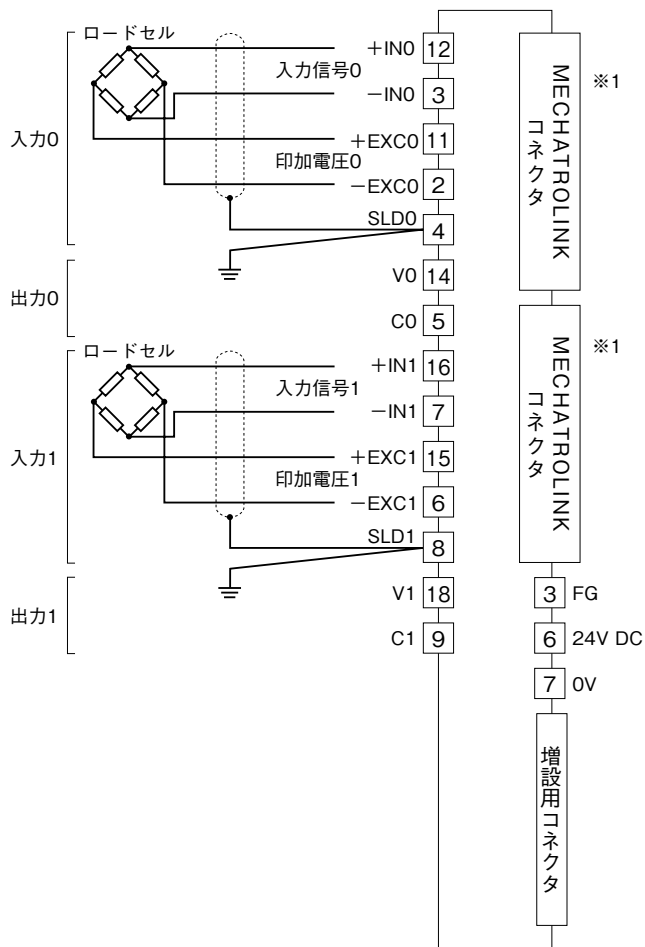

※1、MECHATROLINKコネクタは内部で接続されていますので、通信ケーブルはどちらにも接続できます。