

価格の改定を実施させていただく場合がございます。
最新価格につきましては、お問い合わせ下さい。

形式:WL5MW1

ワイヤレスI/O WL5 シリーズ

ワイヤレスゲートウェイ

(Modbus-RTU透過型920MHz帯特定小電力無線局(子機))

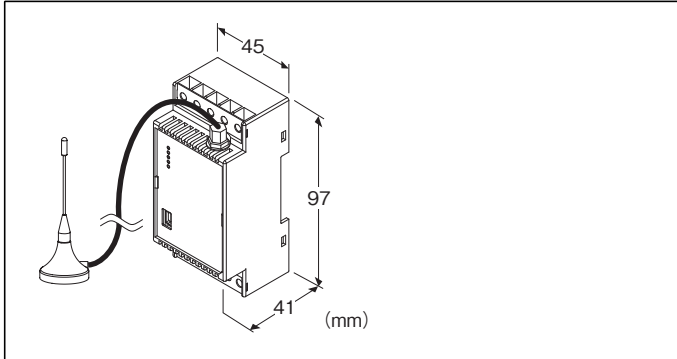

形式:WL5MW1-①/E/A②

価格

基本価格 68,400円

加算価格

・オプション仕様により加算あり。

ご注文時指定事項

・形式コード:WL5MW1-①/E/A②

①、②は下記よりご選択下さい。

(例:WL5MW1-R/E/A/Q)

・オプション仕様(例:/C01/S01)

①供給電源

◆交流電源

M2:100~240V AC(許容範囲 85~264V AC、47~66Hz)

◆直流電源

S:12V DC(許容範囲 ±10%、リップル含有率 10%p-p以下)

R:24V DC(許容範囲 ±10%、リップル含有率 10%p-p以下)

付属アンテナ

◆付属アンテナ

/E:ルーフトップアンテナ

バージョン

◆製品バージョン

/A:現行の通信モジュール

②付加コード

◆オプション仕様

無記入:なし

/Q:あり(オプション仕様より別途ご指定下さい。)

オプション仕様(複数項指定可能)

◆コーティング(詳細は、弊社ホームページをご参照下さい。)

/C01:シリコン系コーティング +1,000円

/C02:ポリウレタン系コーティング +1,000円

/C03:ラバーコーティング +1,000円

◆端子ねじ材質

/S01:ステンレス +500円

主な機能と特長

920MHz帯特定小電力無線局子機を実装しています。

Modbus-RTUプロトコル通信を使用し、特定小電力無線局とRS-485ゲートウェイするユニットです。

特定小電力無線局は工事設計認証取得済みのモジュールを内蔵しており、国内電波法に基づく免許申請が不要で、日本国内のみ使用が可能です。

関連機器

特定小電力無線局の関連機器に関しては、920MHz帯無線共通取扱説明書(NM-2403-B)、または弊社のホームページをご参照下さい。

■コンフィギュレータソフトウェア(形式:W920CFG)

コンフィギュレータソフトウェアは、弊社のホームページよりダウンロードが可能です。

本器をパソコンに接続する場合、市販のUSB MINI B規格のケーブルをご使用下さい。(お客様ご用意)

■保守メンテナンス用ソフトウェア

・保守コンソール MH920 Console for Module

(形式:MH920CFM)(沖電気工業製)

保守メンテナンス用ソフトウェアは、弊社のホームページよりダウンロードが可能です。

■同軸ケーブル

・ルーフトップアンテナ延長用2.5m同軸ケーブル

(形式:CX-SAA0SAB0Q0250)(沖電気工業製)

・ルーフトップアンテナ延長用7.5m同軸ケーブル

(形式:CX-SAA0SAB0Q0750)(沖電気工業製)

ルーフトップアンテナのケーブル長を延長できますが、無線の伝送距離は短くなります。

■高利得アンテナ

・オムニアンテナ 壁取付け5mケーブル付

(形式:GHF-1019SA5X-687)(沖電気工業製)

付属品

・終端抵抗器110Ω(0.25W)

機器仕様

構造:表面端子台構造
接続方式
・無線通信:SMA型同軸コネクタ
・供給電源・有線通信:M3ねじ端子接続(締付トルク0.8N・m)
・保守メンテナンス:miniUSB typeBメスコネクタ
端子ねじ材質:鉄にニッケルメッキ(標準)または、ステンレス
ハウジング材質:難燃性黒色樹脂
アイソレーション
・交流電源:供給電源-FE-Modbus-アンテナコネクタ間
・直流電源:供給電源-Modbus-アンテナコネクタ間
状態表示ランプ:Power

Modbus仕様

制御手順:Modbus-RTU
伝送路形態:バス形マルチドロップ
通信規格:TIA/EIA-485-A準拠
通信方式:半二重非同期式無手順
伝送距離:500m以下
伝送ケーブル:シールド付より対線(CPEV-S 0.9φ)
状態表示ランプ:RD、SD
接続台数:31台
・データ:RTU(Binary)
通信設定:コンフィギュレータソフトウェアにより設定

特定小電力無線仕様

通信規格:IEEE802.15.4g/ARIB STD-T108
周波数:920MHz帯(922.3~928.1MHz)
最大送信出力:20mW
帯域幅:400kHz
変調方式:GFSK
伝送レート:最大100kbps
チャンネル:33、34~60、61ch
セキュリティ:128bit AES
状態表示ランプ:920Run、920Link、920ERR
プロトコル:Modbus-RTU
通信モジュール:ルータモジュール内蔵(ファームウェアバージョン:V4.1.1)(沖電気工業製)
無線設定:コンフィギュレータソフトウェアにより設定
アンテナ仕様
・ルーフトップアンテナ(形式:MH920-NODE-ANT(R))
屋内/屋外設置
ケーブル長2.5m
耐防水性:IPX6(コネクタ部除く)
無指向性
利得:3.0dBi以下

設置仕様

消費電力
・交流電源
100V ACのとき約3.5VA
200V ACのとき約5.0VA
240V ACのとき約5.5VA
・直流電源
24V DCのとき80mA以下
12V DCのとき160mA以下
使用温度範囲:-20~+60℃
使用湿度範囲:10~90%RH(結露しないこと)
使用周囲雰囲気:腐食性ガス、ひどい塵埃のないこと
取付:DINレール取付
質量
・本体
交流電源:約120g
直流電源:約110g
・ルーフトップアンテナ:52g

性能

絶縁抵抗:100MΩ以上/500V DC
耐電圧
・交流電源:供給電源-FE-Modbus-アンテナコネクタ間
1500V AC 1分間
・直流電源:供給電源-Modbus-アンテナコネクタ間
1500V AC 1分間

適合規格

日本国電波法・電気通信事業法
認証済920MHz帯特定小電力モジュール内蔵

コンフィギュレートソフトウェア設定

コンフィギュレートソフトウェアを用いることにより、以下の設定が可能です。

コンフィギュレートソフトウェア(形式:W920CFG)の使用方法については、W920CFGの取扱説明書をご覧ください。

■無線設定

項目	設定範囲	初期値
優先接続する PAN ID (グループ番号)	0000 ~ FFFE (16 進数、4 桁)	0000
チャンネル番号	1 ~ 28 の内から 10 個まで	なし
ショートアドレス	0000 ~ FFFD (16 進数、4 桁)	0000
ネットワーク名	半角英数字 16 文字以内 (半角スペース、“.” “_” “.” “@” は使用可)	なし
暗号鍵	0000...0 ~ FFFF...F (16 進数、32 桁)	0000...0
電波送信の監視単位時間	10 ~ 3600 (秒)	600 (秒)
送信出力設定	0.16 mW / 1 mW / 20 mW	20 mW
低速移動モード設定 (V4.1.1 より)	する / しない	しない
ネットワーク規模調整構成 (V4.1.1 より)	子機 (固定設置) 1 ~ 30 台 / 子機 (固定設置) 31 ~ 60 台 / 子機 (固定設置) 61 ~ 100 台 / 子機 (固定設置) + 子機 (低速移動)	子機 (固定設置) 1 ~ 30 台
ネットワーク規模調整品質 (V4.1.1 より)	標準 (推奨) / 切替頻度・遅延時間 (中) / 切替頻度・遅延時間 (大)	標準 (推奨)
ネットワーク参加モード設定 (V4.1.1 より)	V3 互換モード / 高速参加モード	V3 互換モード
経路固定	無効 / 有効	無効
接続先のショートアドレス	0000 ~ FFFD (16 進数、4 桁)	0000
一時迂回	なし / あり	あり
パケットフィルタリング	なし / あり (ポーリング)	あり (ポーリング)
タイムアウト時間	1.0 ~ 60.0 (秒)	1.0 (秒)
920Run タイムアウト	1.0 ~ 60.0 (秒)	3.0 (秒)
経路切替前の子機宛データ送信回数 (V4.1.1 より)	1 / 2 / 3 (回)	3 (回)

注1) 通信モジュールのバージョン確認に関しては、W920CFGの取扱説明書をご覧ください。

注2) V3.1.3では、V4.1.1で使用できる機能が一部対応していません。

■ Modbus 設定

項目	設定範囲	初期値
伝送速度	38400 / 19200 / 9600 / 4800 bps	38400 bps
パリティビット	奇数 / 偶数 / なし	奇数
ストップビット長	1 ビット / 2 ビット	1 ビット

パネル図

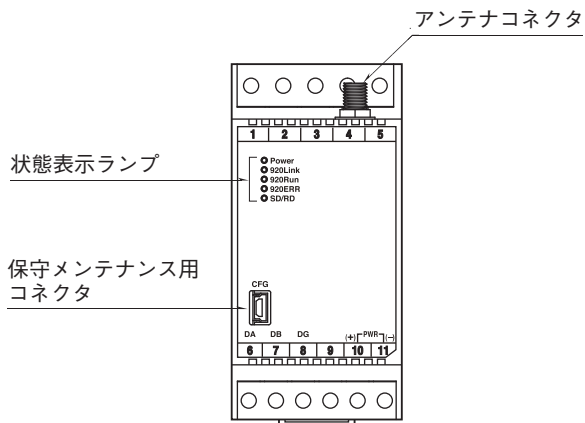

注) 交流電源の場合、9番端子：FE、10番端子：PWR (U)、
11番端子：PWR (V) になります。

通信ケーブルの配線

■スレーブ機器との配線

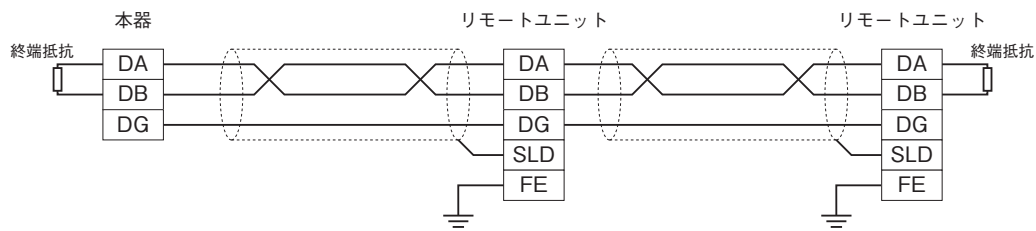

注) 両側のユニットには、必ず“DA”“DB”間に“終端抵抗”を接続して下さい。

端子配列

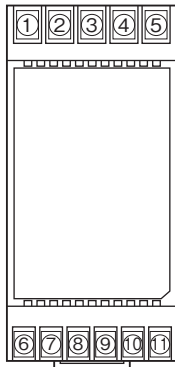

●交流電源

端子番号	信号名	機能
1	NC	未使用
2	NC	未使用
3	NC	未使用
4	NC	未使用
5	NC	未使用
6	DA	通信 DA
7	DB	通信 DB
8	DG	通信 DG
9	FE	機能接地
10	U	供給電源 U
11	V	供給電源 V

●直流電源

端子番号	信号名	機能
1	NC	未使用
2	NC	未使用
3	NC	未使用
4	NC	未使用
5	NC	未使用
6	DA	通信 DA
7	DB	通信 DB
8	DG	通信 DG
9	NC	未使用
10	+	供給電源 +
11	-	供給電源 -

注) 未使用端子は接続しないで下さい。

Modbusファンクションコード

対応する Modbus ファンクションコードは以下のとおりです。

■ Data and Control Functions

CODE	NAME	
01	Read Coil Status	Digital output from the slave
02	Read Input Status	Status of digital inputs to the slave
03	Read Holding Registers	General purpose register within the slave
04	Read Input Registers	Collected data from the field by the slave
05	Force Single Coil	Digital output from the slave
06	Preset Single Register	General purpose register within the slave
15	Force Multiple Coils	Digital output from the slave
16	Preset Multiple Registers	General purpose register within the slave

■ Exception Codes

CODE	NAME	
01	Illegal Function	Function code is not allowable for the slave
02	Illegal Data Address	Address is not available within the slave
03	Illegal Data Value	Data is not valid for the function
04	Slave Device Failure	
05	Acknowledge	
06	Slave Device Busy	
07	Negative Acknowledge	

外形寸法図(単位:mm)・端子番号図

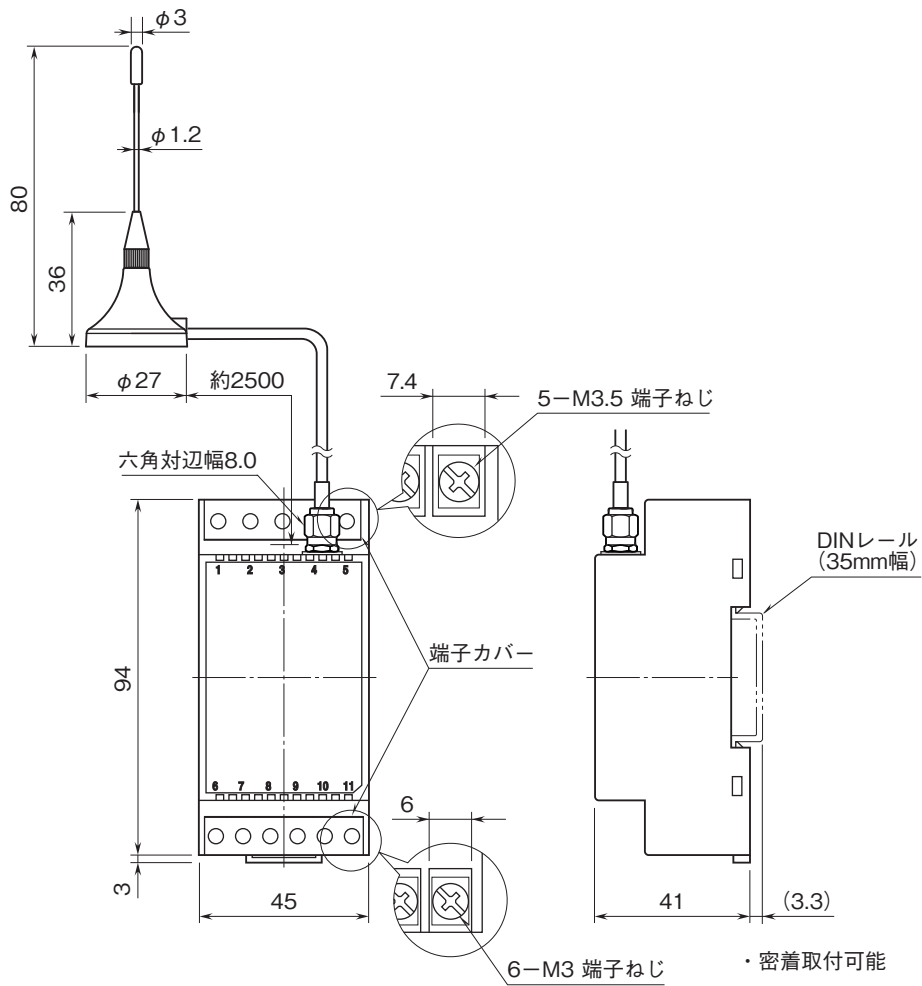

ブロック図・端子接続図

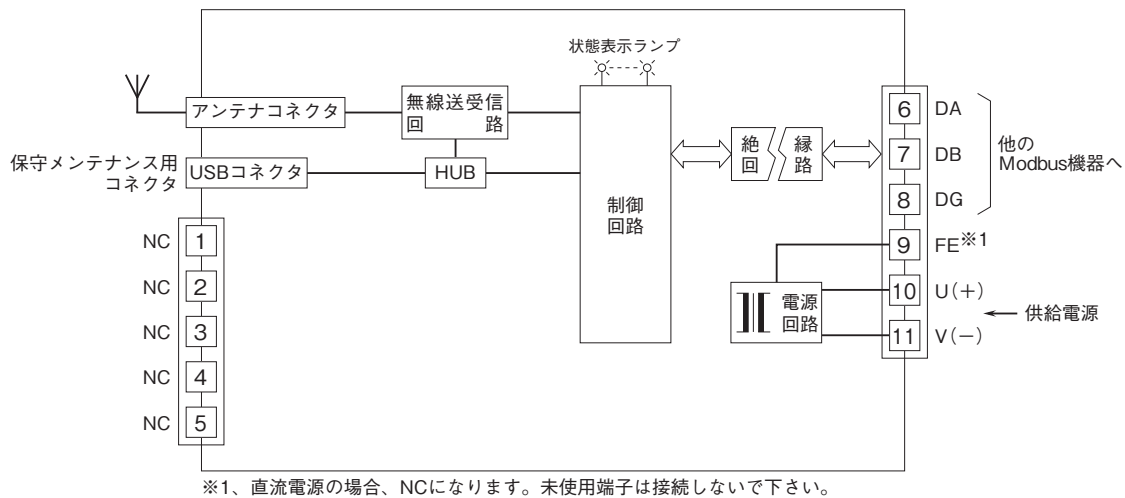

システム構成例

PC側をModbusマスターでModbus/TCPおよびRTUのプロトコルを使用して、特定小電力無線経由でModbus-RTUのプロトコルを使用して有線側にマルチドロップ接続されたスレーブと通信します。

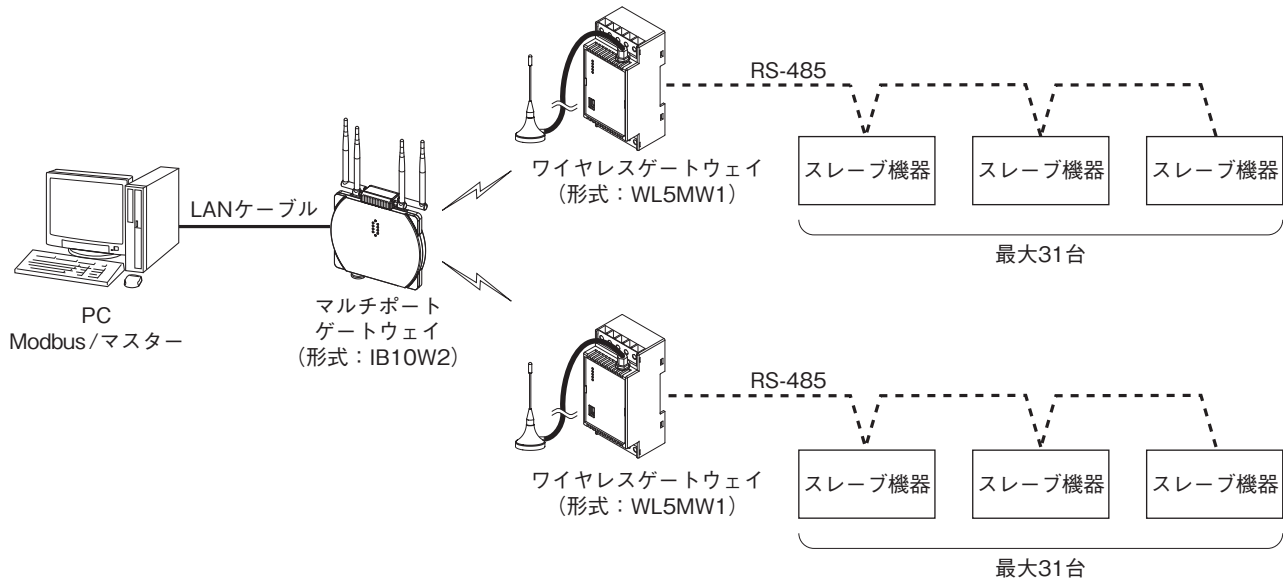

- 記載内容はお断りなしに変更することがありますのでご了承ください。
 - ご注文・ご使用に際しては、弊社ホームページの「ご注文に際して」を必ずご確認ください。
 - 本製品を輸出される場合には、外国為替および外国貿易法の規制をご確認の上、必要な手続きをお取りください。
安全保障貿易管理については、弊社ホームページより「輸出（該非判定）」をご覧ください。
- お問い合わせ先 ホットライン：0120-18-6321