

리모트 I/O R7 시리즈

DeviceNet 입출력 모듈

(직류전류 출력, 절연 2점, 외부전원 공급형)

주요 기능과 특징

- DeviceNet용 직류 전류 2점 출력인 소채널 입출력 모듈
- 확장 모듈 연결 가능
- 컨피그레이터 소프트웨어 (형식 : R7CON) 를 사용하여 출력 1점 별로 설정 가능, 제로 스펠 조정, 스케일링 설정의 변경 등도 가능

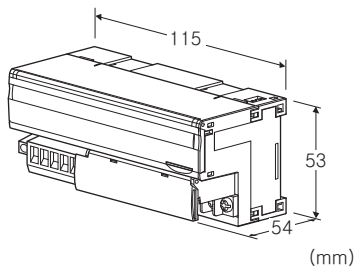

형식 : R7D-YS2A①

주문 시의 지정 사항

- 주문 코드 : R7D-YS2A①
- ①은 아래에서 선택해 주십시오.
(예 : R7D-YS2A/Q)
- 옵션 사양 (예 : /C01/SET)

종류

YS2A : 외부 전원 공급형 직류 전류 출력 2점

①부가 코드

- ◆ 옵션
- 무기입 : 없음
- /Q : 있음 (옵션 사양에서 별도로 지정해 주십시오.)

옵션 사양 (복수항 지정 가능)

- ◆ 코팅 (상세한 내용은 당사 홈페이지를 참조해 주십시오)
- /C01 : 실리콘계 코팅 (Silicone coating)
- /C02 : 폴리우레탄계 코팅 (Polyurethane coating)
- /C03 : 고무계 코팅 (Rubber coating)
- ◆ 출하시 설정
- /SET : 사양 주문서 (No. ESU-7802-E) 대로 설정

관련 기기

- 컨피그레이터 접속 케이블 (형식 : MCN-CON 또는 COP-US)
- 컨피그레이터 소프트웨어 (형식 : R7CON)

- EDS 파일
컨피그레이터 소프트웨어 및 EDS 파일은 당사의 홈페이지에서 다운로드 할 수 있습니다.
(확장모듈은 기본모듈과의 조합 형태로 EDS 파일에 등록되어 있습니다.)
- 확장용 접점 입력 모듈 (형식 : R7D-EA□)
- 확장용 접점 출력 모듈 (형식 : R7D-EC□)

기기 사양

접속 방식

- DeviceNet : 커넥터형 유로 단자대
(적용 전선 사이즈 : 0.2~2.5mm², 박리 길이 7mm)
- 출력 신호 : M3나사 2블록 단자대 접속 (조임 토크 0.5N·m)
- 압착 단자 : 「권장 압착 단자」의 그림을 참조해 주십시오.
- 권장 메이커 : J.S.T.MFG. Co., Ltd., NICHIFU Co., Ltd.
- 적용 전선 사이즈 : 0.25~1.65mm² (AWG22~16)
- 단자 나사 재질 : 철에 니켈도금
- 하우징 재질 : 난연성 회색 수지
- 아이솔레이션 : 출력0-출력1-DeviceNet-외부전원 간 출력 제로 조정 : R7CON 을 통해 설정
- 출력 스펠 조정 : R7CON 을 통해 설정
- 확장 설정 : 확장 없음, 접점 입력 8점/16점, 접점 출력 8점/16점
- (전면의 DIP 스위치로 설정, 출하시의 설정 : 확장 없음)
- 통신 중단 시의 출력 설정 : 출력 유지, 출력 클리어
- (전면의 DIP 스위치로 설정, 출하시의 설정 : 출력 유지)
- 컨피그레이터 접속용 잭 : ø 2.5 미니 스테레오 잭
- 권장 압착 단자

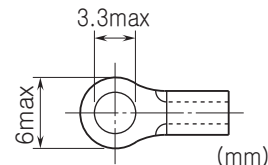

DeviceNet 사양

- 통신 케이블 : DeviceNet 준거 케이블
- 전송 속도 : 125kbps, 250kbps, 500kbps, 자동 추종 (로터리 스위치로 설정, 공장 출하시의 설정 : 125kbps) (상세한 내용은 취급설명서를 참조해 주십시오.)
- 상태 표시 램프 : MS, NS로 상태 표시 (상세한 내용은 취급설명서를 참조해 주십시오.)
- 노드 어스레스 설정 : 1~63 (로터리 스위치로 설정, 공장 출하시의 설정 : 00) (상세한 내용은 취급설명서를 참조해 주십시오.)
- 통신 기능 : 폴링, 사이클릭 지원 (비트 스트로브, 체인지 오브 스테이트는 지원하지 않음)

출력 사양

출력용 공급 전압/전류 : 24V DC \pm 10%/약 70mA
출력 레인지 : 4~20mA DC
허용부하저항 : 600 Ω 이하
출력 범위 : 출력 레인지의 -15~+115%

설치 사양

통신 전원 전압 : 11~25V DC (통신 커넥터로 공급)
전원 소비 전류 :
24V DC 시 약 35mA
11V DC 시 약 55mA
출력용 공급전원 소비전류 : 약 70mA
사용 온도 범위 : -10~+55 $^{\circ}$ C
보존 온도 범위 : -20~+65 $^{\circ}$ C
사용 습도 범위 : 30~90%RH (결로되지 않을 것)
사용 주위 환경 : 부식성 가스 및 대량의 먼지가 없어야 함
설치 : DIN 레일 설치 (35mm 레일)
질량 : 약 150g

성능

변환 정밀도 : \pm 0.1%
변환 데이터 : 출력 레인지에 대하여 0~10000 (컨피그레 이터 소프트웨어 (형식 : R7CON) 로 스케일링 가능)
온도 계수 : \pm 0.015%/ $^{\circ}$ C
출력회로의 지연시간 : 250ms (0 \rightarrow 90%)
절연 저항 : 100M Ω 이상/500V DC
내전압 : 출력0-출력1-DeviceNet-외부전원 간
1500V AC 1분간

규격 & 인증

EU conformity :
전자 양립성 지령 (EMC지령)
EMI EN 61000-6-4
EMS EN 61000-6-2
RoHS 지령

용어 해설

■출력 유지 기능
통신 차단 시의 출력동작은 DIP 스위치의 설정을 통해 출력 클리어 (출력을 -15%에 고정), 출력 유지 (마지막으로 수신한 정상 데이터) 를 선택할 수 있습니다.
전원 투입 시에 정상 데이터를 수신할 때까지 설정 레인지의 -15%를 출력합니다.

전면도 및 측면도

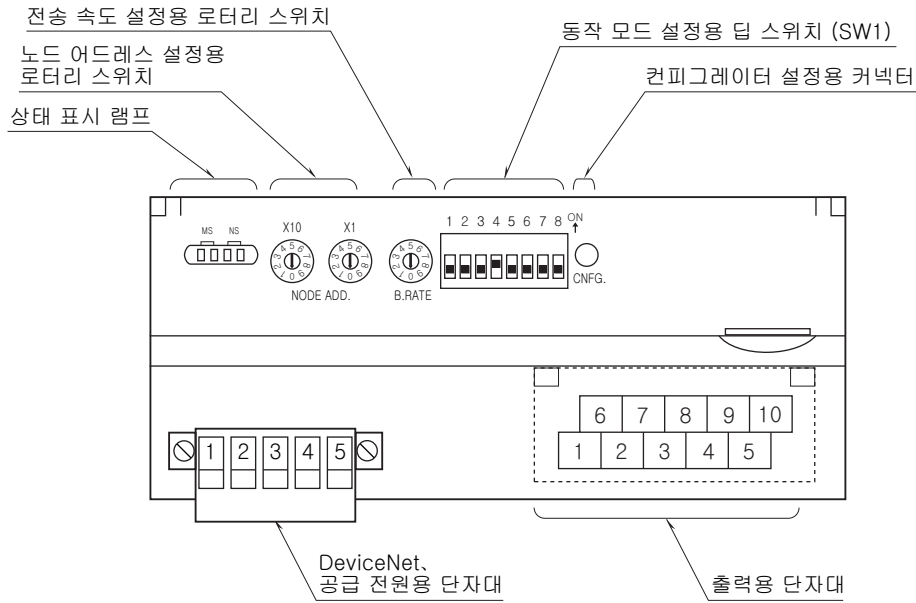

단자 배열

■ 출력 단자 배열

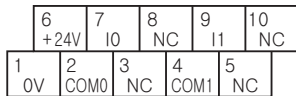

단자 번호	신호 명칭	기능	단자 번호	신호 명칭	기능
1	0V	0V	6	+24V	24V DC
2	COM0	코먼 0	7	I0	전류 출력 0
3	NC	미사용	8	NC	미사용
4	COM1	코먼 1	9	I1	전류 출력 1
5	NC	미사용	10	NC	미사용

■ DeviceNet 의 배선

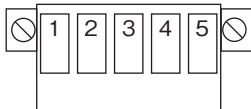

단자 번호	색상	신호 명칭	신호 종류
1	적색	V +	통신 전원 케이블 + 측
2	백색	CAN_H	통신 데이터 High 측
3	-	Drain	실드
4	청색	CAN_L	통신 데이터 Low 측
5	흑색	V -	통신 전원 케이블 - 측

데이터 변환

■ 출력 레인지와 변환 데이터 (출하 시의 설정값)

0~10000 (0~100%)의 디지털 데이터는 출력마다 0~100%의 아날로그 값으로 변환됩니다.

출력 범위는 출력 레인지의 -15~+115%이며 이 범위를 초과한 경우에는 -15% 또는 115%에 고정됩니다.

출력 레인지가 4~20mA DC 인 경우

디지털 값 (10진수)	디지털 값 (Hex)	출력값 (실량값)	출력값 (%)
-1500	FA24	1.6mA이하	-15%
0	0	4mA	0%
10000	2710	20mA	100%
11500	2CEC	22.4mA이상	115%

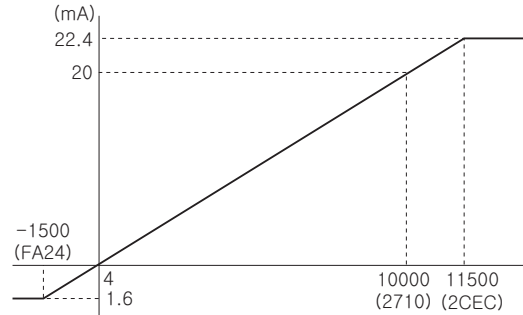

데이터 할당

■ 아날로그 출력 모듈 + 스테이더스 없음

출력 데이터
없음

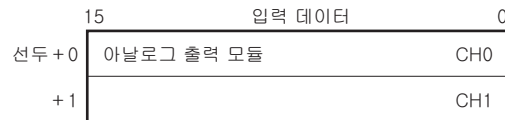

■ 아날로그 출력 모듈 + 스테이더스 있음

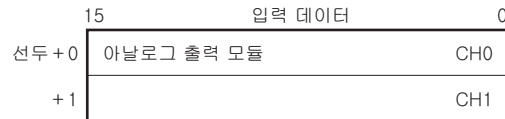
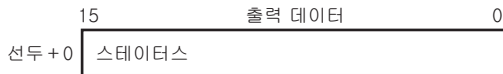

■ 아날로그 출력 모듈 + R7D-EA16 + 스테이더스 있음

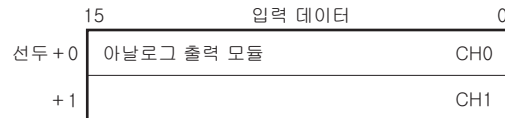
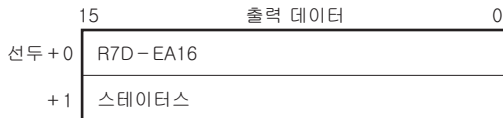

■ 아날로그 출력 모듈 + R7D-EC16□ + 스테이더스 있음

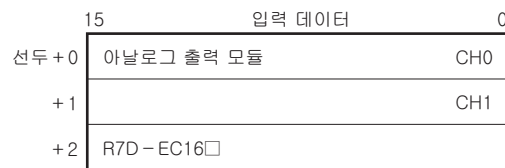
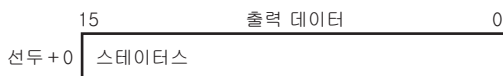

비트 배치

■아날로그 출력



16비트의 바이너리 데이터
음수의 값은 2의 보수로 표시됩니다.

■접점 입출력

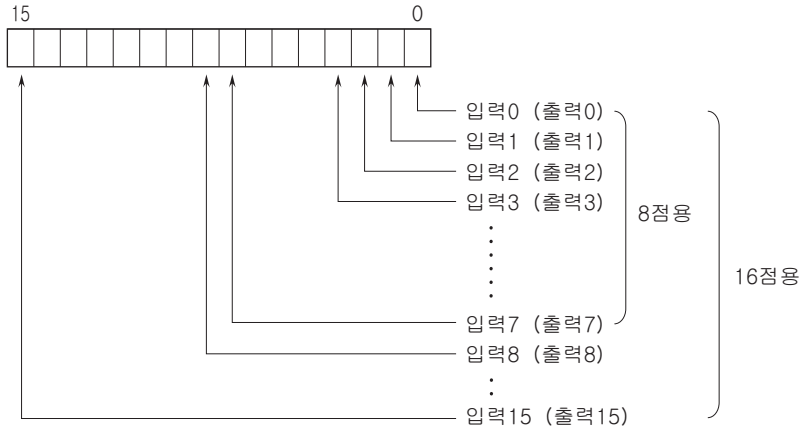

0 : OFF 1 : ON

■스태이터스

0~7 비트 : 아날로그 출력 모듈의 경우에는 0입니다.
8~10 비트 : 공급전원의 상태를 표시합니다.

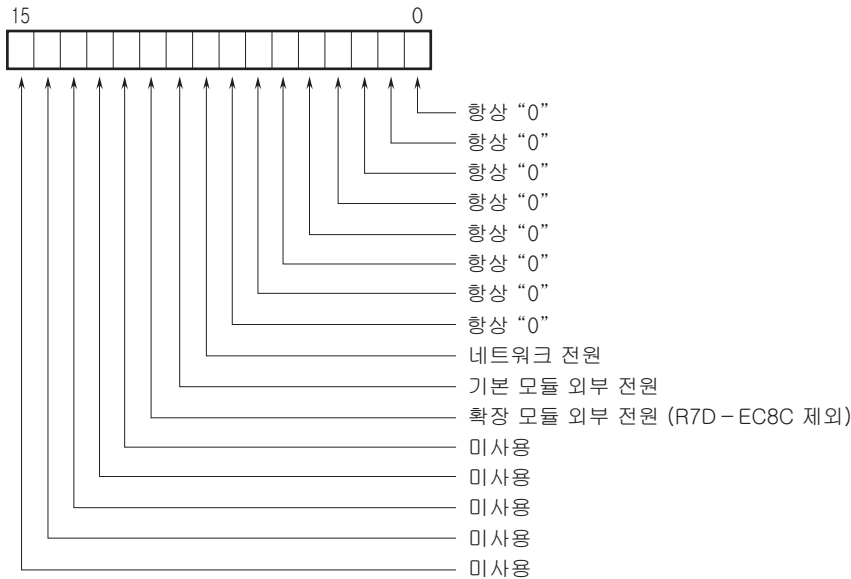

공급 전원

0 : 정상, 1 : 이상

전송 데이터

■기본 모듈

전송 데이터 수 (워드 수) 는 기본 모듈에 따라 다릅니다 .

형식	출력 데이터 *1 (R7D →마스터)	입력 데이터 *2 (마스터 → R7D)
R7D - YS2□	0	2

■확장 모듈

기본 모듈에 확장 모듈을 연결하는 경우 전송 데이터 수 (워드 수) 가 가산됩니다 .

형식	출력 데이터 *1 (R7D →마스터)	입력 데이터 *2 (마스터 → R7D)
R7D - EA□	1	0
R7D - EC□	0	1

■스테이터스

컨피그레이터 소프트웨어 (형식 : R7CON) 로 스테이터스를 송신할 수 있습니다 . 송신하는 경우에는 전송 데이터 수 (워드 수) 가 가산됩니다 .

스테이터스에 관한 내용은 비트 위치의 스테이터스를 참조해 주십시오 .

스테이터스	출력 데이터 *1 (R7D →마스터)	입력 데이터 *2 (마스터 → R7D)
있음	1	0
없음	0	0

*1. 출력 데이터는 R7D 로부터 마스터 기기에 송신하는 데이터를 표시합니다 .

*2. 입력 데이터는 마스터 기기로부터 R7D 가 수신하는 데이터를 표시합니다 .

외형 치수도 (단위 : mm) & 단자 번호도

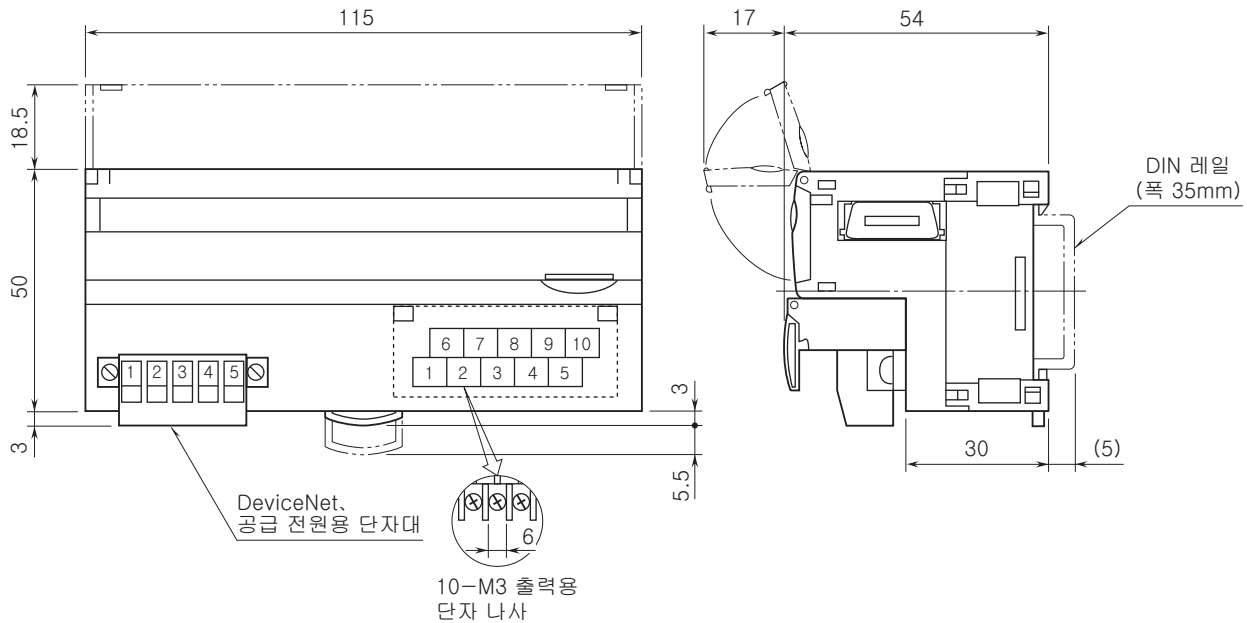

블록도 & 단자 접속도

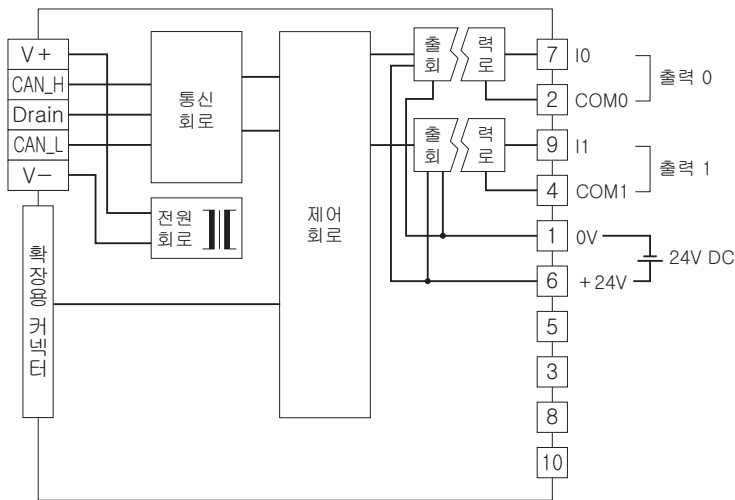

예고없이 사양 및 외관의 일부를 변경하는 경우가 있습니다.